



Elettrosega ES18/40 N



Manuale istruzioni ITALIANO (originale)

Distribuzione  **FERRITALIA**  **PADOVA -ITALY**

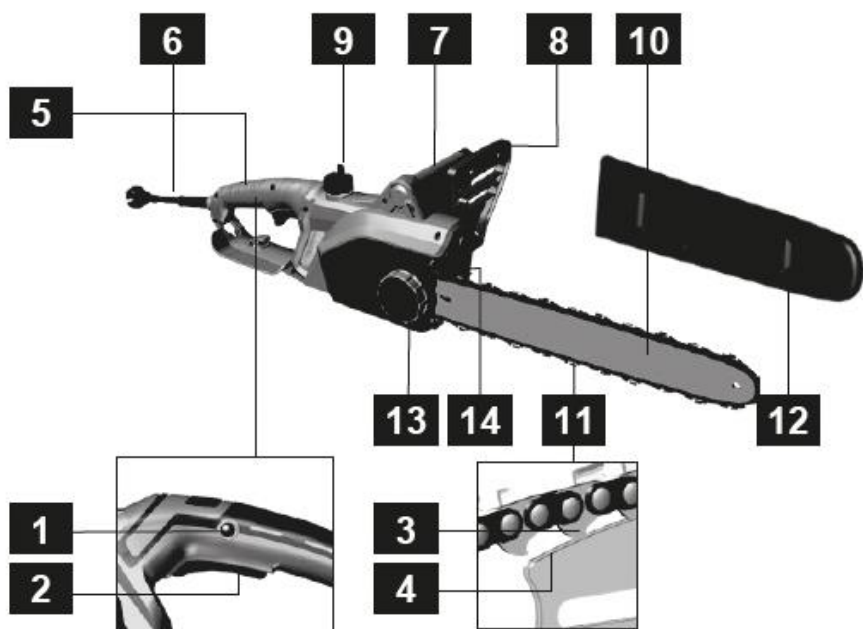

1 Rilascio del grilletto
 2 Pulsante di accensione/spengimento
 3 Trasmissione a catena
 4 Scanalatura a 4 barre
 5 Maniglia posteriore
 6 Collegamento alla rete
 7 Maniglia anteriore

8 Paramano anteriore/Leva freno catena
 9 Tappo lubrificante per catene
 10 Barra di guida
 11 Catena della sega
 12 Copertura della barra di guida
 13 Ruota tendicatena
 14 Presa catena

SPIEGAZIONE SIMBOLI E AVVERTENZE SULLA SICUREZZA



Prima di mettere in funzione l'apparecchio, leggere il manuale di istruzioni dell'operatore.



Indossare occhiali, cuffie e casco di protezione.



Utilizzare la elettrosegga portatile con due mani.



Attenzione! Pericolo di contraccolpo.



Leggere, acquistare familiarità e rispettare tutte le avvertenze.

1. Per un funzionamento in piena sicurezza

1. Qualsiasi utilizzo non conforme alle indicazioni contenute nelle presenti istruzioni può provocare danni alla macchina e mettere seriamente a repentaglio la vita dell'utilizzatore. A salvaguardia dei diritti di garanzia e ai fini della sicurezza del prodotto si raccomanda la rigorosa osservanza delle avvertenze di sicurezza. Per ragioni legate alle caratteristiche costruttive del prodotto, non si possono escludere completamente tutti i rischi residui.
2. Tenere conto delle condizioni ambientali. Non esporre gli utensili elettrici alla pioggia e non utilizzarli in ambienti bagnati o molto umidi. Cercare di operare sempre in condizioni di buona illuminazione. Non utilizzare utensili elettrici nella vicinanza di liquidi infiammabili o di gas. Conservare gli utensili inattivi in modo sicuro. Gli utensili non in uso dovrebbero essere tenuti in luoghi asciutti e sicuri in modo tale da non essere accessibili specialmente ai bambini.
3. Disattivazione dell'utensile. Staccare sempre la spina dalla presa quando l'utensile non viene usato, o prima di effettuare qualsiasi intervento per riparazioni e/o cambio di utensili di consumo.
4. Non sovraccaricare l'utensile. Non costringere l'utensile ad operare sotto sforzo, evitando quindi sovraccarichi rispetto alla potenza massima disponibile. Esso lavorerà meglio e più sicuro nei limiti della propria potenza di targa, mentre in caso contrario potrebbe essere danneggiato ed il lavoro risultare poco accurato.
5. Evitare errati utilizzi del cavo elettrico. Non sollevare l'utensile tramite il cavo e non utilizzare quest'ultimo per estrarre la spina dalla presa. Salvaguardare il cavo da elevate temperature, da olio, da spigoli taglienti e da altri agenti abrasivi.
6. Controllare regolarmente il cavo ed, in caso risulti danneggiato, farlo sostituire da un tecnico specializzato. Assicurarsi che i cavi di prolunga siano idonei e non danneggiati e completamente svolti dal tamburo avvolgitore (con sezione minima di 1 mm.2).
7. Mantenere sempre le impugnature asciutte e prive di olio o di grasso.
8. Evitare avviamenti indesiderati mediante la manovra accidentale dell'interruttore durante gli spostamenti della macchina. Assicurarsi sempre che l'interruttore della macchina sia disinserito prima di allacciare il cavo di alimentazione alla rete elettrica.
9. Pericoli parti in movimento. Non toccare le parti in movimento della macchina, o gli accessori, senza avere staccato il cavo di alimentazione della macchina dalla rete elettrica.
10. Salvaguardia dalle folgorazioni. Evitare durante l'uso contatti del corpo con oggetti messi a terra, come tubi, termosifoni, forni ed altri elettrodomestici a filo ed usare scarpe con soles isolanti e non bagnate.
11. Non usare la macchina sotto la pioggia
12. Prestare attenzione alla massima pressione del suono (rumore) Indossare la cuffia di protezione per proteggersi dalla rumorosità della macchina durante la lavorazione nel caso che la pressione sonora superi gli 85 dB(A).
13. Non mettere mai in funzione una sega quando si è stanchi, malati o turbati o si è sotto l'effetto di medicinali, che potrebbero darvi sonnolenza, o si è in stato di



ubriachezza o sotto l'effetto di droghe.



14. Utilizzare un abbigliamento di sicurezza e comodo e indossare occhiali, cuffia e casco di protezione.



15. Non autorizzare altre persone a restare nelle vicinanze della elettrosegga portatile quando si avvia l'apparecchio o si esegue l'operazione di taglio. Quando si avvia la elettrosegga portatile, tenere le persone estranee almeno a 10 metri di distanza .



16. Avviare l'operazione di taglio solo se l'area di lavoro è libera da ostacoli, se si ha un punto di appoggio sicuro e un percorso pianificato di abbattimento.



17. Tenere sempre la elettrosegga portatile in modo ben saldo con entrambe le mani. Impugnare la elettrosegga circondando l'impugnatura con il pollice e le dita.



18. Allontanare tutte le parti del vostro corpo dalla elettrosegga quando è in funzione.



19. Prima di avviare il motore, accertarsi che la elettrosegga portatile non venga a contatto con nessun oggetto.

20. Controllare sempre la elettrosegga prima di ogni utilizzo per verificarne lo stato di usura, e eventuali parti lente o danneggiate, non regolate adeguatamente o montate in modo incompleto e non sicuro. Accertarsi che la elettrosegga arresti il suo movimento quando si rilascia il pulsante di accensione.



21. Tutte le operazioni di

manutenzione della elettrosegga diverse da quelle indicate nell'elenco del Manuale dell'utente, devono essere eseguite esclusivamente da personale competente ad eseguire assistenza su motoseghe portatili

22. Spegnerne sempre la macchina il motore prima di metterla a terra.



23. Prestare la massima cautela quando si tagliano piccoli rami e arboscelli poiché il materiale di piccola dimensione potrebbe impigliarsi nella elettrosegga e colpirti o farvi perdere l'equilibrio.
24. Quando si taglia un grosso ramo sotto tensione, fare attenzione a non restare colpiti dal contraccolpo quando viene rilasciata tensione nelle fibre di legno.



25. Non eseguire mai il taglio con cattive condizioni atmosferiche e in presenza di forte vento, quando la visibilità è scarsa con temperature molto basse o molto alte. Controllare sempre eventuali rami morti degli alberi che potrebbero cadere durante l'operazione di taglio.

26. Non eseguire mai il taglio con cattive condizioni atmosferiche e in presenza di forte vento, quando la visibilità è scarsa con temperature molto basse o molto alte. Controllare sempre eventuali rami morti degli alberi che potrebbero cadere durante l'operazione di taglio.

27. Non mettere in funzione la elettrosegga su un albero se non si è ben preparati a farlo.

28. Fare attenzione ai contraccolpi. Il contraccolpo è un movimento verso l'alto della barra guida che si verifica quando la punta della barra guida viene a contatto con un oggetto. Il contraccolpo può causare perdita di controllo della elettrosegga.



29. Quando si trasporta la elettrosegga, accertarsi che il copribarra sia in posizione.



MISURE PRECAUZIONALI PER LA SICUREZZA DAI CONTRACCOLPI



ATTENZIONE

- È possibile che si verifichino contraccolpi quando l'estremità

anteriore o superiore della barra guida tocca un oggetto o quando il legno avanza e blocca la catena durante il taglio. Il contatto dell'estremità superiore, in alcuni casi, può causare una reazione lampo contraria, creando un contraccolpo alla barra guida e verso l'operatore. Il blocco della catena lungo l'estremità superiore della barra guida può far indietreggiare la barra guida verso l'operatore. Questo tipo di reazioni possono causare perdita di controllo della sega e causare lesioni personali gravi.

- Non fare affidamento esclusivamente sui dispositivi di sicurezza incorporati nella elettosega. Come utente di elettosega portatile, è necessario fare il possibile per eseguire le operazioni di taglio senza il rischio di infortuni o lesioni.



- (1) Con una conoscenza di base degli effetti del contraccolpo, è possibile ridurre o eliminare l'elemento sorpresa. La sorpresa improvvisa contribuisce a causare incidenti.



- (2) Con il motore in funzione, impugnare la elettosega con entrambe le mani, con la mano

sinistra sulla maniglia anteriore. Impugnare la elettosega in modo ben saldo circondando l'impugnatura con il pollice e le altre dita. Una buona presa aiuta a ridurre i contraccolpi e a mantenere il controllo della sega.

- (3) Accertarsi che l'area nella quale si taglia sia libera da ostacoli. Non lasciare che l'estremità anteriore della barra guida venga a contatto con un tronco, un ramo o qualsiasi altro ostacolo che potrebbe essere colpito quando la elettosega è in funzione.



- (4) Non superare o tagliare al di sopra dell'altezza delle spalle.

- (5) Per la elettosega portatile, seguire le istruzioni relative alla manutenzione e all'affilatura indicate dal produttore.

- (6) Utilizzare solo barre guida e catene specificate dal produttore.

3. Installazione barra guida e catena sega

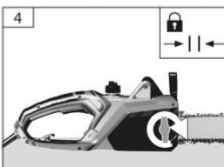
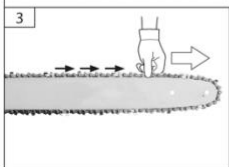
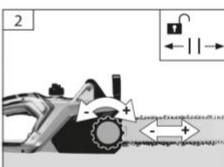
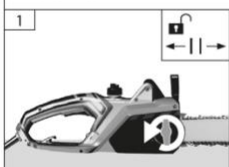
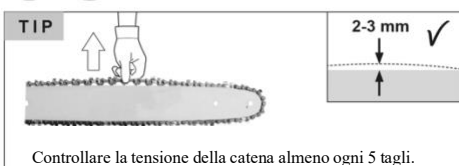
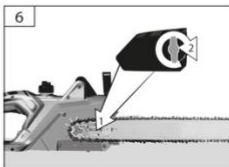
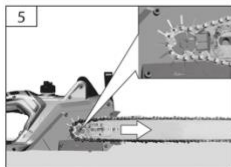
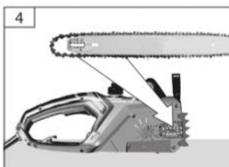
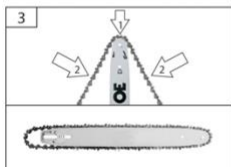
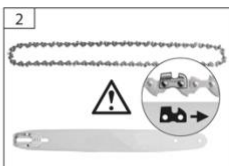
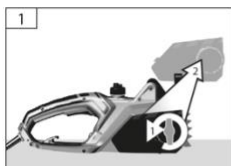

4. Sistema di lubrificazione



- **Attenzione:** l'elettrosega è fornita senza olio catena all'interno del serbatoio. Prima dell'utilizzo riempire il serbatoio olio catena.
- Una pompa automatica garantisce la lubrificazione della catena.
- Usare solo olio nuovo specifico per catene. La scelta della viscosità dell'olio dipende dalla temperatura esterna. Non utilizzare mai olio usato che potrebbe danneggiare la pompa, la barra e la catena.
- Chiedere al proprio rivenditore di fiducia l'olio adatto.
- Non usare mai l'elettrosega senza olio. Controllare regolarmente il livello dell'olio e riempirlo nuovamente se è al di sotto del MIN.
- Se il sistema di lubrificazione non funziona correttamente controllare che l'ugello sia pulito, ed eventualmente pulirlo.
- Prima di iniziare il lavoro, controllare la lubrificazione della catena e il livello del serbatoio dell'olio. Accendere l'elettrosega e tenerla sopra ad una superficie. Fare attenzione a non toccare il terreno. Per ragioni di sicurezza è meglio mantenere una distanza di almeno 20 cm dal terreno. Se facendo girare

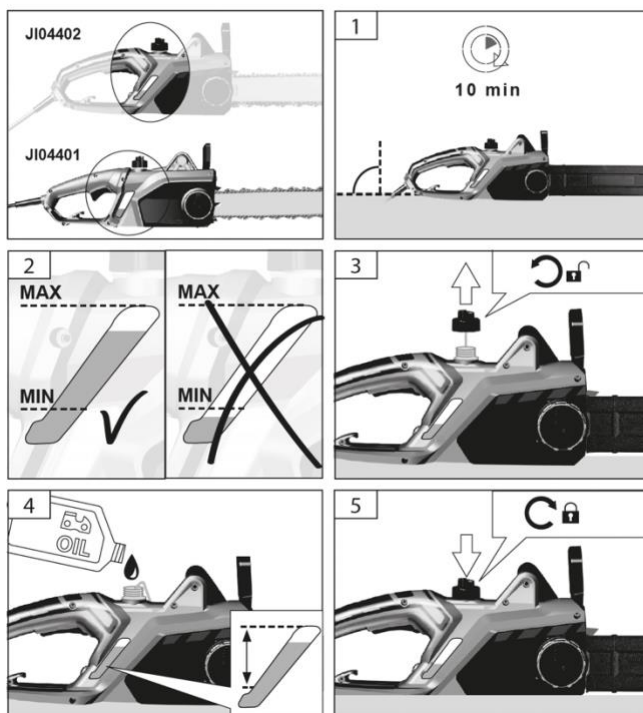

la catena si vedono delle tracce di olio, la lubrificazione della catena funziona correttamente. Se non ci sono tracce di olio allora bisogna provvedere alla pulizia dell'uscita dell'olio e il foro superiore e il condotto dell'olio, oppure contattare il Servizio Clienti

Nota: non utilizzare olio usato o rigenerato perché potrebbe danneggiare la pompa dell'olio.

5. Messa in funzione

□ FRENO CATENA

L'apparecchio è dotato di un freno automatico che arresta la rotazione della sega al verificarsi di un contraccolpo durante il taglio. Il freno viene azionato automaticamente con forza inerziale che agisce sul peso attuato all'interno della protezione anteriore.

Il freno può essere azionato anche manualmente con la protezione anteriore abbassata verso la barra guida.

Per rilasciare il freno, tirare la protezione (fig.3) verso la maniglia anteriore fino a sentire un "click".

[Avvertenza]

Accertarsi di verificare il funzionamento dei freni durante l'ispezione giornaliera.

Come verificare:

- 1) Spegner il motore.
- 2) Tenendo la elettrosegà in orizzontale, togliere la mano dalla maniglia anteriore, far urtare l'estremità della guida su un ceppo o un pezzo di legno e verificare il funzionamento del freno. Il livello operativo varia a seconda delle dimensioni della barra guida.

In caso di inefficienza del freno, far eseguire il controllo e le riparazioni dal rivenditore.

Quando il freno si innesta durante il funzionamento, rilasciare il pulsante di accensione per arrestare il motore.

□ ACCENSIONE

1. Impugnare l'elettrosegà in modo sicuro con entrambe le mani. Per accendere l'elettrosegà premere simultaneamente il pulsante di blocco (1) posizionato lateralmente all'impugnatura e l'interruttore di accensione (2).

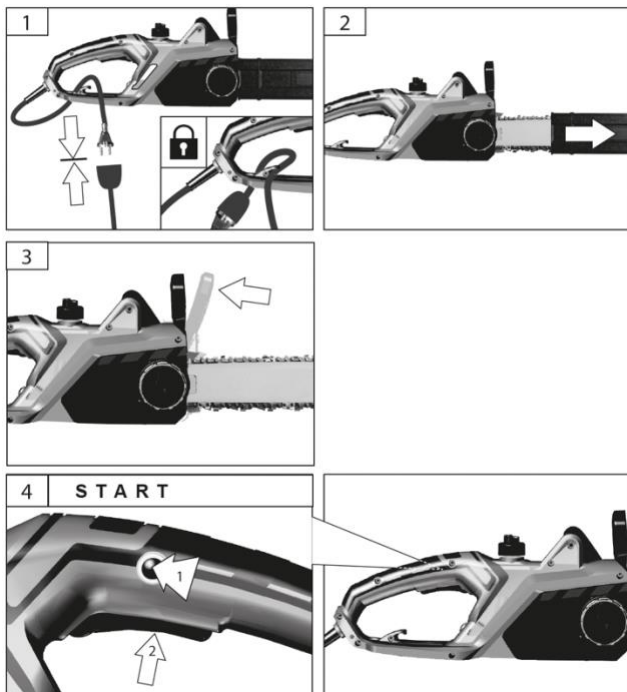

2. Per spegnere la macchina rilasciare il pulsante (2).

CONTROLLO DI SICUREZZA DEL MOTORE

Questa elettrosegà è provvista di un sistema che protegge il motore spegnendo la macchina quando lo sforzo è troppo elevato. Per farla ripartire, rilasciare il pulsante (2), controllare che la catena sia in grado di ruotare correttamente, quindi premere nuovamente il pulsante di blocco (1) e l'interruttore (2).

6. Operazione di segatura

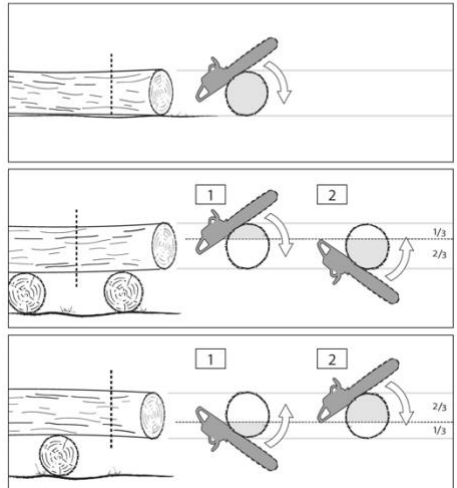
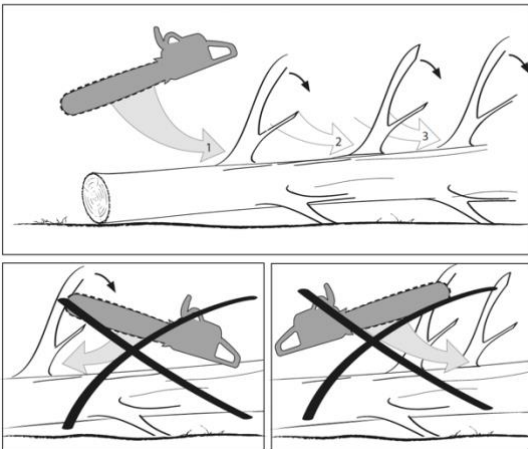
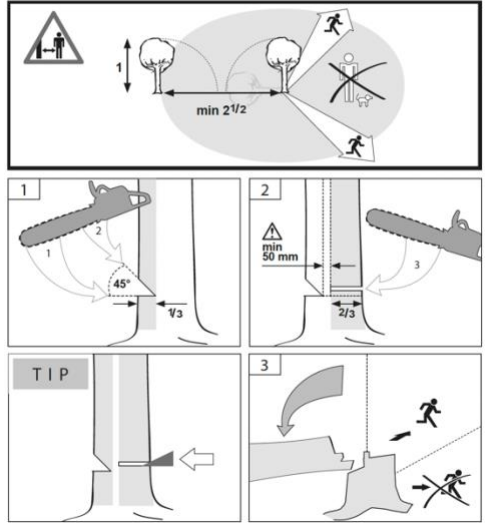
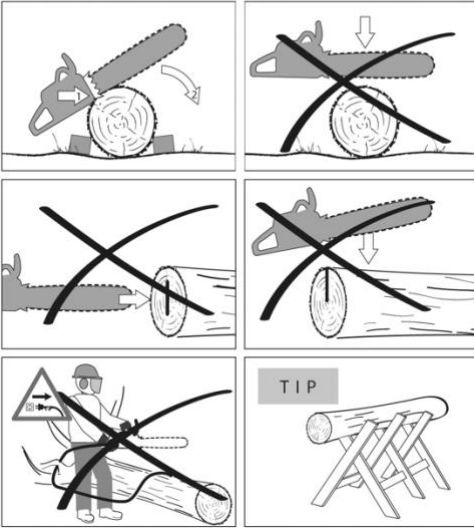



□ PROTEZIONE DAI CONTRACCOLPI

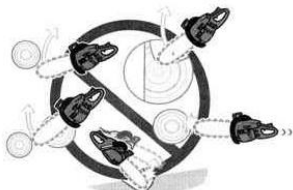

- La elettrosegà è dotata di un freno che arresta la catena in caso di contraccolpi se utilizzato adeguatamente. È necessario verificare il funzionamento del freno prima di ogni utilizzo mettendo in funzione la sega e spingendo in avanti la barra manuale anteriore.

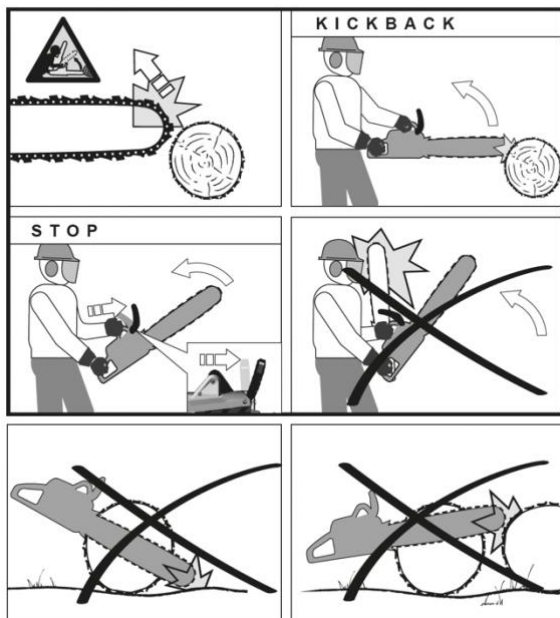

7.Manutenzione



Prima di pulire, controllare o riparare l'unità, scollegare la macchina dall'alimentazione per evitare partenze accidentali.

□ MANUTENZIONE DOPO CIASCUN UTILIZZO

- Assicurarsi che il cavo elettrico non sia danneggiato.
- Assicurarsi che il motore e le prese d'aria non siano ostruite.
- Controllare che la lubrificazione sia adeguata
- Pulire il freno catena e verificare che funzioni

correttamente

- Girare la barra ogni giorno
- Controllare l'usura della barra
- Controllare che il foro per la lubrificazione non sia ostruito
- Pulire la guida catena della barra
- Controllare la tensione della catena, la sua affilatura e le sue condizioni generali ed eventualmente rimuovere le irregolarità presenti.
- Assicurarsi che il serbatoio dell'olio e il filtro dell'olio siano puliti.

Questa elettrosegà è in regola con tutte le normative europee; per evitare incidenti durante le operazioni di riparazione si consiglia di rivolgersi ad un riparatore autorizzato.

8. Manutenzione catena e guida

☐ Catena



Per un funzionamento regolare e sicuro, è importantissimo tenere le lame ben affilate.

Le lame devono essere affilate se:

- La segatura assume l'aspetto di una polvere.
- È necessaria forza eccessiva per segare.
- Il percorso di taglio non è lineare.
- La vibrazione aumenta.

Standard impostazione lame:



Indossare sempre guanti di sicurezza.

Prima di limare:

- Tenere la sega in modo ben saldo.
- Staccare il cavo dall'alimentazione.
- Assicurarsi che la catena sia tesa in modo adeguato.
- Bloccare la catena con il freno (4) mentre si affila.
- Utilizzare una lima tonda di dimensioni adeguate per la catena equivalente a 1,1 volte la profondità del dente di taglio.
- Limare con un angolo orizzontale di 35 gradi rispetto alla barra.
- Limare solamente dall'interno verso l'esterno del dente.
- Affilare tutti i denti nella stessa misura usando lo stesso numero di colpi.

- Limare ad un angolo di 90 gradi rispetto alla barra.
- Verificare il calibro di profondità di sicurezza della catena ogni 5 affilature. Usare un calibro adeguato per misurare l'altezza di sicurezza della catena.

Accertarsi di smussare il bordo anteriore per ridurre la possibilità di contraccolpi o rotture.

☐ Guida

- Invertire di tanto in tanto la barra guida per evitare parzialmente l'usura.
- La rotaia della guida deve essere sempre ad angolo retto. Verificare l'eventuale usura della rotaia. Fissare un righello sulla barra ad angolo retto. In presenza di gioco, la rotaia è regolare. In caso contrario, la rotaia è usurata. In questo caso, sostituire o rettificare la rotaia.

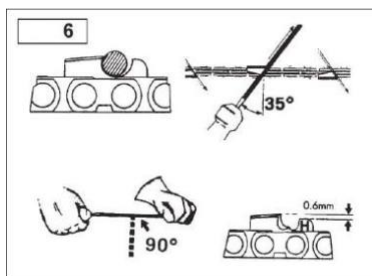

9. Stoccaggio

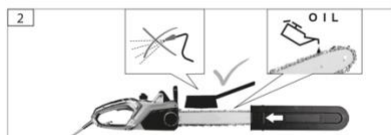
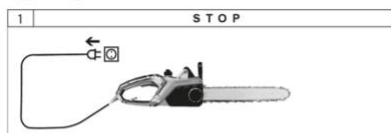

Per evitare il surriscaldamento della macchina procedere come da figura.

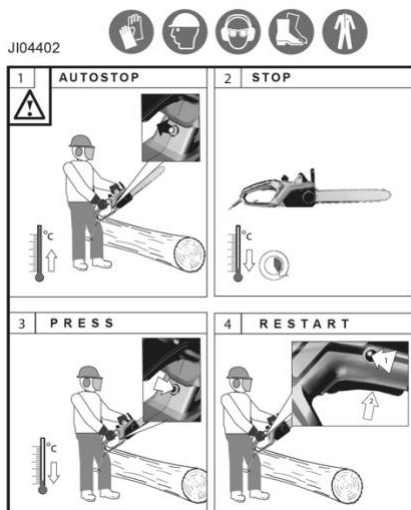

10. Specifiche tecniche

Codice	85903
Model	ES18/40 N
Potenza	1.800W
Lunghezza barra	40 cm
Velocita' catena	15 m/sec
Lubrificazione	automatica
Vibrazioni impugnatura posteriore (m/s ²)	5.79 m/s ²
Sound pressure level dB(A)	91,5 k=3dB
Sound power level dB(A)	104,3k=3dB
Sound guarantee value dB	107 dB
Peso	5,0 kg

GARANZIA

Questo apparecchio è garantito per un periodo di 24 mesi contro eventuali difetti di fabbricazione. La

garanzia copre il normale funzionamento del prodotto e non include difetti causati da usura, impropria manutenzione, manomissioni dell'utensile da parte di persone non specializzate, uso improprio, uso di accessori non idonei, sovraccarico della macchina, ecc. Alcune componenti sono soggette a normale usura e sono escluse da garanzia. Tra queste sono comprese soprattutto la catena della sega, la lama ovvero la barra di guida, il pignone/la ruota dentata della catena, nel caso non siano da imputare a difetti di materiale. Sono esclusi dalla garanzia anche tutti i danni all'apparecchiatura, alla catena e alla barra di guida derivanti da un'insufficiente lubrificazione. La garanzia sarà effettiva se la data di acquisto verrà comprovata da fattura, bolla di consegna o scontrino fiscale come pezza giustificativa.

Informazione sullo smaltimento delle apparecchiature elettriche ed elettroniche obsolete.



Questo simbolo sui prodotti e/o sulla documentazione di accompagnamento significa che i prodotti usati non devono essere mescolati con i rifiuti domestici generici. Per un corretto trattamento, recupero e riciclaggio, portare questi prodotti ai punti di raccolta designati, dove verranno accettati gratuitamente. Uno smaltimento corretto di questo prodotto contribuirà a far risparmiare preziose risorse e evitare potenziali effetti negativi sulla salute umana e sull'ambiente, che potrebbero derivare, altrimenti, da uno smaltimento errato. Per ulteriori dettagli contattare la propria autorità locale o il punto di raccolta più vicino.

CONTENUTO DELLA DICHIARAZIONE DI CONFORMITA' CE

FERRITALIA Societa' Cooperativa, distributrice per l'Europa dei prodotti PAPILLON, dichiara che l'elettrosega cod. 85903 descritto in questo manuale è conforme alle direttive europee 2006/42/EEC, 2014/30 EU, 2005/88/EC, 2011/65 EU + (EU) 2015/863
Livello di potenza sonora garantito (LwA) 107dB (A)

CONTENIDO DECLARACIÓN DE CONFORMIDAD CE

FERRITALIA Societa' Cooperativa, distribuidor para Europa de los productos PAPILLON, declara que la sierra eléctrica código 85903 conforme indicado en este manual, esta de acuerdo con las Directivas Europeas 2006/42/EEC, 2014/30 EU, 2005/88/EC, 2011/65 EU + (EU) 2015/863.

DISTRIBUIDOR PARA ESPAÑA: A FORGED TOOL S.A. - Avda. Andalucía s/n - 18015 Granada - SPAIN

Nivel de ruido garantizado (LwA) 107dB (A)

Responsabile tecnico/Technical manager/Director tecnico: Paolo Lain

FERRITALIA Società Cooperativa. - Via Longhin, 71 - 35100 Padova – ITALY



www.ferritalia.it

Exploded view

