



## Mini elettrosegga a batteria

*Mini sierra de cadena a batería*

Cod. 84537



mod. CGMS 20 BL

Manuale istruzioni  
Manual de instrucciones

ITALIANO (originale)  
ESPAÑOL

Distribuzione  **FERRITALIA**  PADOVA-ITALY

# IDENTIFICAZIONE

- 1. Barra di guida
- 2. Catena della sega
- 3. Protezione catena
- 4. Leva
- 5. Limite di arresto
- 6. Copri-rocchetto
- 7. Superficie di presa
- 8. Leva di sgancio di sicurezza
- 9. Grilletto
- 10. Impugnatura principale a presa morbida
- 11. Pulsante gruppo batteria
- 12. Gruppo batteria (non inclusa)
- 13. Copri-barra di guida
- 14. Vite della catena
- 15. Fessure di aerazione
- 16. Impugnatura frontale
- 17. Impugnatura supplementare
- 18. Cacciavite a croce

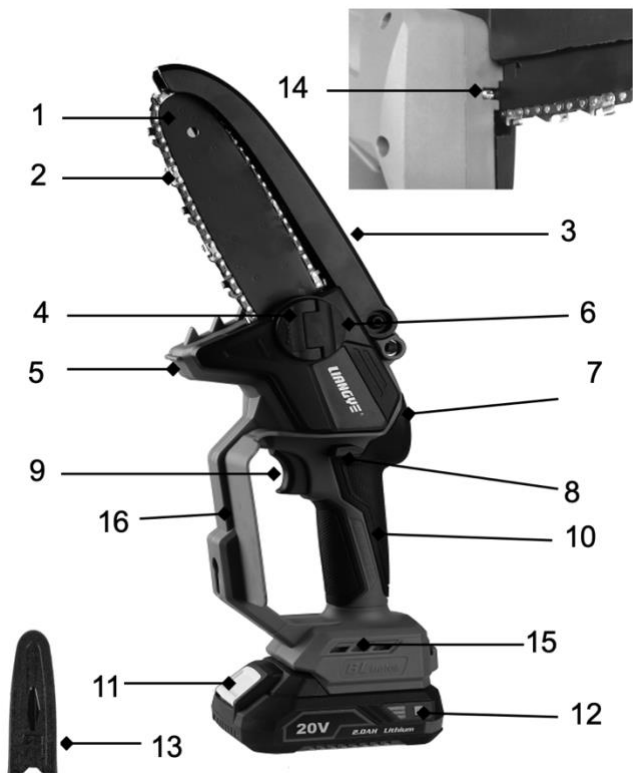

**CARATTERISTICHE TECNICHE**

<b>Modello:</b>		84537
Velocità a vuoto		5300/minuto
Lunghezza totale (utensile non equipaggiato)		410mm
Tensione nominale		C.C. 20V
Peso netto (utensile non equipaggiato)		1,30 kg
Lunghezza max di taglio		150 mm
Barra di guida	Tipo	Barra estremità rocchetto
	Lunghezza standard	190 mm
	Calibro	1,1mm
Passo rocchetto		1/4"
Numero delle maglie di collegamento		38
Velocità catena		7,9 m/s (0 - 300m/minuto)

- In base al nostro programma continuo di ricerca e sviluppo, le caratteristiche tecniche contenute nel presente documento sono soggette a modifica senza preavviso.
- Le caratteristiche tecniche possono differire da paese a paese.
- Il peso può differire in base agli accessori, compresa la batteria.
- Alcune batterie e alcuni caricabatterie sopra elencati potrebbero non essere disponibili nella propria regione di residenza.

**⚠ ATTENZIONE:** utilizzare la combinazione adeguata di barra di guida e catena. In caso contrario, è possibile che ne risulti una lesione personale.

**Simboli**

Nell'apparecchio vengono utilizzati i simboli che seguono. Prima dell'uso, accertarsi di comprenderne il significato.



Leggere il manuale di istruzioni.



Prestare particolare attenzione.



Indossare occhiali di sicurezza.



Indossare protezioni per l'udito.



Indossare guanti protettivi.



Indossare una calotta di protezione.



Indossare scarpe resistenti.



Non esporre alla pioggia o all'acqua.



Prestare attenzione ai contraccolpi.



Ni-MH  
ioni di litio

Solo per paesi dell'UE

Non smaltire l'apparecchio elettrico o la batteria insieme ai rifiuti domestici! In conformità con le Direttive Europee sui Rifiuti di Apparecchiature Elettriche ed Elettroniche, Batterie e Accumulatori e sui rifiuti di batterie e accumulatori e il recepimento nell'ordinamento nazionale, le apparecchiature elettriche, le batterie e i gruppi batteria, alla fine della loro durata utile, devono essere smaltiti separatamente e destinati ad un riciclo ecologicamente sostenibile.

**Uso previsto**

La mini elettrosegna a batteria è destinata esclusivamente a un uso domestico. Può essere utilizzata per tagliare rami, listelli, legno duro e tenero. È idonea per tagli diritti. La sega non è destinata ad un uso commerciale continuo.

**Rumorosità**

Il livello tipico di rumorosità dell'utensile classificato A è stabilito ai sensi della normativa EN 62841-1:

**Codice 84537**

Livello di pressione acustica ( $L_{pA}$ ): 96,7 dB(A)

Livello di potenza sonora ( $L_{WA}$ ): 101 dB (A)

Incertezza (K): 3 dB(A)

**NOTA:** il(i) valore(i) totale(i) dichiarato(i) delle emissioni del rumore è(sono) stato(i) misurato(i) in base al metodo di prova standard e può(possano) essere utilizzato(i) per eseguire il confronto tra gli utensili.

**NOTA:** il(i) valore(i) totale(i) dichiarato(i) delle emissioni del rumore può(possano) essere altresì utilizzato(i) in una valutazione preliminare dell'esposizione.

mod. CGMS 20 BL (cod. 84537)

**⚠ ATTENZIONE:** indossare protezioni per l'udito.

**⚠ ATTENZIONE:** l'emissione di vibrazioni durante l'uso effettivo dell'utensile elettrico può differire dal valore totale dichiarato a seconda della modalità di utilizzo dell'utensile, in particolare il tipo di pezzo lavorato.

**⚠ ATTENZIONE:** per la massima protezione dell'operatore, è necessario identificare le misure precauzionali sulla sicurezza basate sulla stima dell'esposizione nelle condizioni effettive di utilizzo (considerando tutte le parti del ciclo operativo come le volte in cui l'attrezzo è stato spento, quando si trova a folle e il periodo di attivazione).

## Vibrazione

Valore totale vibrazione (somma vettoriale triassiale) classificato secondo la normativa EN62841-1:

**Codice 84537**

Modalità di funzionamento: taglio rami

Emissioni delle vibrazioni (ah,W): 6,4 m/s<sup>2</sup>

Incertezza (K): 1,5 m/s<sup>2</sup>

**NOTA:** il valore dichiarato di emissione delle vibrazioni è stato misurato in base al metodo di prova standard e può essere utilizzato per eseguire il confronto tra gli utensili.

**NOTA:** il valore dichiarato di emissione delle vibrazioni può essere altresì utilizzato in una valutazione preliminare dell'esposizione.

**⚠ ATTENZIONE:** l'emissione di vibrazioni durante l'uso effettivo dell'utensile elettrico può differire dal valore dichiarato di emissione a seconda della modalità di utilizzo dell'utensile.

**⚠ ATTENZIONE:** per la massima protezione dell'operatore, è necessario identificare le misure precauzionali sulla sicurezza basate sulla stima dell'esposizione nelle condizioni effettive di utilizzo (considerando tutte le parti del ciclo operativo come le volte in cui l'attrezzo è stato spento, quando si trova a folle e il periodo di attivazione).

## INDICAZIONI DI SICUREZZA

### Avvertenze generali sulla sicurezza per gli utensili elettrici

**⚠ ATTENZIONE:** leggere tutte le avvertenze per la sicurezza, le istruzioni, le illustrazioni e le specifiche tecniche fornite con questo utensile elettrico. Il mancato rispetto di tutte le istruzioni elencate di seguito potrebbe dare origine a scosse elettriche, incendi e/o lesioni gravi.

## Conservare tutte le avvertenze di sicurezza e le istruzioni per un futuro riferimento.

Nelle avvertenze, il termine "utensile elettrico" si riferisce a un utensile elettrico con alimentazione di rete (con cavo) o a un utensile elettrico azionato a batteria (senza cavo).

### Sicurezza dell'area di lavoro

1. **Mantenere l'area di lavoro pulita e bene illuminata.** I luoghi di lavoro ingombri o con poca luce possono essere causa di incidenti.
2. **Non utilizzare utensili elettrici in ambienti soggetti a rischio di esplosione, ad esempio in presenza di liquidi, gas o polveri infiammabili.** Gli utensili elettrici generano scintille che possono incendiare polveri o fumi.
3. **Durante l'impiego di un utensile elettrico, tenere lontani bambini e le altre persone.** Le fonti di distrazione possono causare la perdita di controllo.

### Sicurezza elettrica

1. **Le spine degli utensili elettrici devono corrispondere alla presa di corrente impiegata. Non apportare mai alcuna modifica alla spina. Non usare spine adattatrici con utensili elettrici dotati di messa a terra.** Spine non modificate e prese con la giusta potenza ridurranno il rischio di scosse elettriche.
2. **Evitare il contatto del corpo con superfici messe a terra o a massa, come ad esempio tubazioni, caloriferi, fornelli e frigoriferi.** Il contatto con una parte del corpo comporta un maggiore rischio di scossa elettrica.
3. **Non esporre gli utensili elettrici alla pioggia o a condizioni che comportino la presenza di acqua.** L'ingresso di acqua in un utensile elettrico aumenta il rischio di scossa elettrica.
4. **Non utilizzare il cavo di alimentazione in modo improprio. Non usare mai il cavo per trasportare o tirare l'utensile, né per scollegerla la spina dall'alimentazione. Tenere il cavo lontano da fonti di calore, olio, spigoli taglienti o parti in movimento.** Cavi danneggiati o impigliati aumentano il rischio di scossa elettrica.
5. **Durante l'impiego di un utensile elettrico all'aperto, utilizzare una prolunga adatta per uso esterno.** L'uso di un cavo adatto per uso esterno riduce il rischio di scossa elettrica.
6. **In caso di necessità di utilizzare un utensile elettrico in un luogo umido, utilizzare una presa protetta mediante un interruttore differenziale.** L'uso di un interruttore differenziale riduce il rischio di scossa elettrica.
7. **Gli elettro utensili possono produrre campi elettromagnetici (EMF) non dannosi per l'utente.** Tuttavia, i portatori di pacemaker e altri dispositivi medicali simili devono contattare il produttore del dispositivo e/o il medico per ricevere consigli prima di utilizzare questo utensile elettrico.

### Sicurezza personale

1. **Durante l'impiego dell'utensile elettrico, restare vigili, prestare attenzione a quello che si sta**

mod. CGMS 20 BL (cod. 84537)

**facendo e usare il buon senso. Non utilizzare un utensile elettrico quando si è stanchi o sotto l'effetto di alcol, droghe o farmaci.** Durante l'utilizzo di utensili elettrici, un attimo di disattenzione può causare gravi lesioni personali.

2. **Utilizzare dispositivi di protezione individuale. Indossare sempre occhiali protettivi.** Usate nelle condizioni opportune, attrezzature protettive quali maschere antipolvere, scarpe antinfortunistiche antiscivolo, elmetti o protezioni per l'udito riducono le lesioni personali.
3. **Impedire l'accensione non intenzionale. Assicurarsi che l'interruttore sia in posizione OFF (spento) prima di collegare l'utensile alla presa di corrente e/o alla batteria, sollevarlo o trasportarlo.** Il trasporto di utensili elettrici mentre si tiene il dito sull'interruttore di azionamento o il collegamento a fonti di energia di utensili elettrici dotati di interruttore di azionamento può provocare incidenti.
4. **Togliere le chiavi di regolazione o le chiavi inglesi prima di azionare l'utensile elettrico.** Una chiave inglese o di regolazione che rimane attaccata a una parte rotante dell'utensile elettrico può provocare lesioni personali.
5. **Evitare posizioni anomale con il corpo. Rimanere sempre bene in equilibrio sulle gambe.** Ciò consente un migliore controllo dell'utensile elettrico in situazioni impreviste.
6. **Vestirsi in modo adeguato. Non indossare abiti larghi o gioielli. Tenere capelli e abbigliamento distanti dalle parti in movimento.** Abiti larghi, gioielli o capelli lunghi possono andare a impigliarsi nelle parti in movimento.
7. **Qualora i dispositivi siano dotati di attacco per apparati di estrazione e raccolta della polvere, assicurarsi che questi siano collegati e utilizzati correttamente.** L'impiego di dispositivi di raccolta della polvere può ridurre i rischi causati dalla sua presenza.
8. **Non lasciare che la familiarità acquisita con l'uso frequente di utensili comporti un'apparente padronanza e il mancato rispetto dei principi di sicurezza dell'utensile.** Una disattenzione di una frazione di secondo può essere sufficiente per causare gravi lesioni.
9. **Quando si utilizzano elettro-utensili, indossare sempre occhiali di protezione per proteggere gli occhi da possibili lesioni. Gli occhiali devono essere conformi con le normative ANSI Z87.1 negli USA, EN 166 in Europa o AS/NZS 1336 in Australia/Nuova Zelanda. In Australia/Nuova Zelanda, è obbligatorio indossare anche uno schermo facciale per proteggere il viso.**

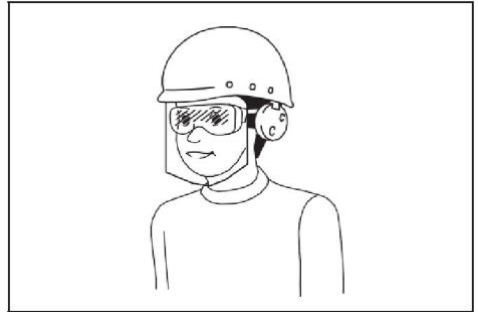

**Rientra nella responsabilità del datore di lavoro imporre l'utilizzo di adeguati dispositivi di protezione da parte degli operatori degli utensili e da altre persone che si trovano nell'immediata vicinanza dell'area di lavoro.**

#### Utilizzo e manutenzione degli utensili elettrici

1. **Non forzare l'utensile elettrico. Utilizzare l'utensile elettrico specifico per l'applicazione.** L'utensile elettrico corretto offrirà migliori prestazioni e sarà più sicuro se utilizzato al regime per cui è stato concepito.
2. **Non utilizzare l'utensile elettrico se l'interruttore non è in grado di accenderlo e spegnerlo.** Qualsiasi utensile elettrico che non possa essere controllato con l'interruttore è pericoloso e deve essere riparato.
3. **Scollegare la spina dalla presa di corrente e/o rimuovere la batteria, se rimovibile, dall'utensile elettrico prima di qualsiasi operazione di regolazione, sostituzione di accessori o immagazzinamento.** Queste misure di sicurezza preventive riducono il rischio di azionamento accidentale dell'utensile elettrico.
4. **Riporre gli utensili elettrici non utilizzati fuori dalla portata dei bambini e non consentirne l'utilizzo a persone che non abbiano familiarità con il loro uso o con queste istruzioni.** Gli utensili elettrici sono pericolosi in mano a persone non addestrate al loro utilizzo.
5. **Sottoporre a manutenzione gli utensili elettrici e gli accessori. Verificare l'eventuale disallineamento o montaggio errato di parti in movimento, la rottura di parti e qualsiasi altra condizione che possa avere effetto sul funzionamento dell'utensile elettrico. Se danneggiato, far riparare l'utensile elettrico prima di utilizzarlo.** Molti incidenti sono causati da utensili elettrici sottoposti a scarsa manutenzione.
6. **Tenere gli attrezzi da taglio puliti e affilati.** Se sottoposti a una manutenzione corretta ed affilati adeguatamente, gli utensili da taglio si bloccano con minore frequenza e sono più facili da controllare.
7. **Usare l'utensile elettrico, i relativi accessori e le punte attenendosi alle presenti istruzioni, tenendo conto delle condizioni di lavoro e del lavoro da eseguire.** L'uso di un utensile elettrico per operazioni differenti da quelle per cui è stato concepito può causare situazioni pericolose.
8. **Tenere le impugnature e le superfici di presa**

mod. CGMS 20 BL (cod. 84537)

**pulite e prive di olio e grasso.** Superfici di presa e impugnature scivolose non consentono di maneggiare e controllare l'utensile in sicurezza in situazioni impreviste.

9. **Quando si utilizza l'utensile, non indossare guanti di lavoro in tessuto che potrebbero rimanere incastrati.** Se i guanti di lavoro in tessuto restano incastrati nelle parti in movimento possono causare lesioni personali.

#### Utilizzo e manutenzione degli utensili a batteria

1. **Ricaricare la batteria esclusivamente con il caricabatterie specificato dal produttore.** Un caricabatteria adatto a un tipo di batteria potrebbe causare incendi se utilizzato con una batteria diversa.
2. **Utilizzare l'utensile elettrico solo con batterie concepite appositamente per essere utilizzate su questo tipo di utensile.** L'uso di batterie diverse potrebbe causare lesioni e incendi.
3. **Quando la batteria non viene utilizzata, tenerla lontana da oggetti metallici, per esempio graffette, monete, chiavi, chiodi, viti o altri piccoli oggetti metallici, che potrebbero creare una connessione tra un morsetto e l'altro.** Cortocircuitare insieme i morsetti della batteria potrebbe causare ustioni o incendi.
4. **In caso di utilizzo improprio, è possibile che il liquido fuoriesca dalla batteria: non toccarlo. In caso di contatto accidentale, lavare abbondantemente con acqua. In caso di contatto con gli occhi, rivolgersi anche al medico.** Il liquido che fuoriesce dalla batteria può essere causa di irritazioni o ustioni.
5. **Non utilizzare un gruppo batteria o un utensile danneggiati o modificati.** Batterie danneggiate o modificate potrebbero avere un comportamento imprevedibile che causa incendio, esplosione o lesioni personali.
6. **Non esporre il gruppo batteria o l'utensile a temperature eccessive o al fuoco.** L'esposizione al fuoco o a temperature superiori a 130 °C potrebbe causare un'esplosione.
7. **Attenersi alle istruzioni di ricarica e non caricare la batteria o l'utensile al di fuori del campo di temperatura specificato nelle istruzioni.** Caricare in modo inadeguato o a temperature esterne al campo specificato potrebbe danneggiare la batteria e aumentare il rischio di incendio.

#### Assistenza tecnica

1. **Far sottoporre a manutenzione l'utensile elettrico da personale di assistenza qualificato che utilizza solo parti di ricambio originali.** Questo garantisce che la sicurezza dell'utensile elettrico sia salvaguardata.
2. **Non sottoporre mai a manutenzione le batterie.** La manutenzione delle batterie deve essere eseguita esclusivamente dal produttore o da centri di assistenza autorizzati.
3. **Seguire le istruzioni per la lubrificazione e la sostituzione di accessori.**

## Avvisi di sicurezza della mini elettrosega a batteria

1. **Tenere le parti del proprio corpo lontane dalla catena della sega, quando l'elettrosega è in funzione.** Prima di avviare l'elettrosega, accertarsi che la catena non tocchi altri oggetti. Un momento di disattenzione durante il funzionamento dell'elettrosega potrebbe far impigliare l'abbigliamento o parti del proprio corpo nella catena.
2. **Tenere le impugnature asciutte, pulite e prive di olio e grasso.** Impugnature sporche di grasso e olio sono scivolose e causano perdita di controllo.
3. **Tenere l'elettrosega afferrando l'impugnatura principale con la mano destra e l'impugnatura anteriore con la mano sinistra.** Se si impugna l'elettrosega in modo contrario si aumenta il rischio di lesioni personali.
4. **Tenere l'utensile elettrico unicamente dalle superfici isolate di presa perché la catena dell'elettrosega potrebbe fare contatto con fili nascosti.** Il contatto della catena dell'elettrosega con un cavo sotto tensione potrebbe mettere sotto tensione anche le parti metalliche esposte dell'utensile elettrico, causando una scossa elettrica all'operatore.
5. **Indossare occhiali di sicurezza e protezioni dell'udito.** Si raccomanda di utilizzare ulteriori dispositivi di protezione per testa, mani, gambe e piedi. Un abbigliamento protettivo adeguato riduce lesioni personali causati da frammenti volanti o contatto accidentale con la catena.
5. **Utilizzare morsetti o altri mezzi idonei per fissare e sostenere il pezzo da lavorare su un piano stabile.** Mantenere il pezzo con le mani o sul proprio corpo rappresenta una condizione instabile e può causare perdita di controllo.
6. **Quando si utilizza l'utensile elettrico, accertarsi di essere in buone condizioni di equilibrio, in particolare quando ci si trova su gradini o scale.** Superfici scivolose o instabili possono causare perdita di equilibrio o far perdere il controllo dell'utensile elettrico.
7. **Avvicinare l'utensile elettrico al pezzo solo quando è acceso.** In caso contrario, vi è pericolo di contraccolpo se l'utensile da taglio rimane incastrato nel pezzo.
8. **Accertarsi che la piastra di base poggia in sicurezza mentre si sega.** Una catena incastrata può rompersi o causare contraccolpo.
9. **Quando l'operazione di taglio è stata completata, spegnere l'utensile elettrico ed estrarlo dal taglio solo dopo che l'utensile si è fermato completamente.** In questo modo, è possibile evitare il contraccolpo e poggiare l'utensile elettrico in sicurezza.
10. **Utilizzare esclusivamente catene non danneggiate che siano in condizioni perfette.** Le catene piegate o smussate possono rompersi, influire negativamente sul taglio o causare contraccolpi.
11. **Non portare la catena a un arresto applicando una pressione laterale dopo lo spegnimento.** La

mod. CGMS 20 BL (cod. 84537)

catena potrebbe subire danni, rompersi o causare un contraccolpo.

- 12. Per rilevare linee di alimentazione nascoste, utilizzare rilevatori idonei o rivolgersi alla società erogatrice di zona.** Il contatto con le linee elettriche può provocare incendi e scosse elettriche.

Un danno alle linee del gas può causare un'esplosione. La rottura dei tubi dell'acqua causa danni materiali.

- 13. La catena della sega può rompersi se soggetta a sollecitazioni eccessive. Se questo accade, sostituire l'utensile elettrico e/o la catena.**

- 14. Cause e prevenzione del contraccolpo:** il contraccolpo può verificarsi quando la punta o l'estremità della barra di guida tocca un oggetto oppure quando il legno si piega e imprigiona la catena nel taglio. Il contatto della punta può causare un'improvvisa reazione all'indietro durante la quale la barra di guida viene sollevata e rivolta verso l'operatore. Il blocco della catena della sega sul bordo superiore della barra di guida potrebbe far ribaltare rapidamente la guida verso l'operatore. Ciascuna di queste reazioni potrebbe portare alla perdita di controllo dell'elettrosega e causare gravi lesioni fisiche. Non fare affidamento solo sui dispositivi di sicurezza incorporati nella sega. In quanto utilizzatore di una sega a catena, prendere tutte le precauzioni necessarie per un lavoro di taglio privo di infortuni o lesioni.

Un contraccolpo è la conseguenza di un utilizzo non adeguato dell'utensile e/o di condizioni o procedure di funzionamento non corrette e può essere evitato solo prendendo le appropriate precauzioni di sicurezza di seguito indicate:

- **tenere l'elettrosega ben salda con pollici e dita che afferrano le impugnature della sega a catena, con entrambe le mani, e posizionare il proprio corpo e le proprie braccia in modo tale da resistere alla forza del contraccolpo.** Le forze di contraccolpo possono essere controllate dall'operatore se sono state prese tutte le misure precauzionali. Non abbandonare la presa dell'elettrosega;



- **non eseguire tagli troppo alti e non superare l'altezza delle spalle.** Questo impedisce un contatto imprevisto della punta e permette un migliore controllo dell'elettrosega in situazioni intese;
- **utilizzare esclusivamente barre e catene di ricambio specificate dal produttore.** La sostituzione errata della barra o della catena

potrebbe incrementare il rischio di rotture e/o contraccolpi;

- **attenersi alle istruzioni per la manutenzione e l'affilatura del produttore della catena.** Una riduzione dell'altezza del calibro di profondità può comportare maggiori contraccolpi.

- 15. Prima di avviare il lavoro, controllare che l'elettrosega sia in uno stato di funzionamento ottimale e che le sue condizioni siano conformi alle norme sulla sicurezza. Controllare, in particolare, che:**

- il freno di arresto di emergenza funzioni correttamente;
- il copri-barra e il copri-rocchetto siano inseriti correttamente;
- la catena sia stata affilata e messa in tensione in base alle norme.

- 16. Non avviare l'elettrosega con il copri-catena inserito.** L'avvio dell'elettrosega con il copri-catena inserito potrebbe causare la fuoriuscita del copri-catena e, di conseguenza, lesioni personali e danni agli oggetti intorno all'operatore.

- 17. Evitare di utilizzare l'utensile in un ambiente pericoloso.** Non utilizzare l'utensile in aree umide né esporlo alla pioggia. L'ingresso di acqua nell'utensile aumenta il rischio di scossa elettrica.

- 18. Non smaltire le batterie nel fuoco.** Gli elementi potrebbero esplodere. Verificare le indicazioni di smaltimento speciale delle norme locali.

- 19. Non aprire né danneggiare la(e) batteria(e).** La fuoriuscita di elettrolita causa corrosione e danni a occhi e pelle. Se ingerito, può essere tossico.

- 20. Non ricaricare la batteria sotto la pioggia o in un luogo umido.**

## CONSERVARE QUESTE ISTRUZIONI.

**⚠ ATTENZIONE:** NON lasciare che la familiarità o la facilità d'uso del prodotto (dopo l'utilizzo ripetuto) comportino il mancato rispetto delle regole di sicurezza del prodotto. L'USO IMPROPRIO o il mancato rispetto delle regole sulla sicurezza, indicate nel presente manuale d'uso, possono causare gravi lesioni personali.

## Importanti istruzioni sulla sicurezza per i caricatori

1. Prima di utilizzare il gruppo batteria, leggere tutte le istruzioni e le indicazioni di cautela su (1) caricabatteria, (2) batteria e (3) prodotto che utilizza la batteria.
2. Non smontare il gruppo batteria.
3. Se il tempo di funzionamento è diventato troppo breve, interrompere immediatamente l'utilizzo dello strumento. Potrebbe creare un rischio di surriscaldamento, bruciature e persino un'esplosione.
4. In caso di contatto dell'elettrolita con gli occhi, sciacquarli con acqua pulita e rivolgersi

mod. CGMS 20 BL (cod. 84537)

immediatamente a un medico. Potrebbe causare perdita della vista.

5. **Non cortocircuitare la batteria:**
  - (1) non toccare i terminali con materiale conduttivo;
  - (2) evitare di conservare la batteria in un contenitore con altri oggetti di metallo come chiodi, monete ecc.;
  - (3) non esporre la batteria alla pioggia o all'acqua.

Un corto circuito della batteria può creare un intenso flusso di corrente, surriscaldamento, causare bruciature e anche guasti.

6. Non conservare l'utensile e la batteria in luoghi dove la temperatura potrebbe raggiungere o superare i 50° (122 °F).
7. Non bruciare la batteria anche se è gravemente danneggiata o completamente usurata. La batteria potrebbe esplodere se gettata nel fuoco.

8. Fare attenzione a non far cadere la batteria o causarne l'urto.

9. Non utilizzare una batteria danneggiata.

10. **Le batterie agli ioni di litio sono soggette ai requisiti delle normative sulle Merci pericolose.**

Per i trasporti commerciali, ad esempio da parte di terzi, spedizionieri, è necessario rispettare speciali requisiti su imballaggio ed etichettatura.

Per la preparazione dell'elemento da spedire, è richiesta la consulenza con un esperto di materiale pericoloso.

Attenersi anche alle normative nazionali che prevedono maggiori dettagli.

Fissare con nastro adesivo o coprire i contatti aperti e imballare la batteria in modo che non possa spostarsi nella confezione.

11. **Per lo smaltimento della batteria, attenersi alle normative locali.**

12. **Utilizzare le batterie esclusivamente con prodotti specificati da Yamato.** L'installazione di batterie su prodotti non conformi potrebbe causare incendi, surriscaldamento, esplosione o fuoriuscita di elettrolita.

## CONSERVARE QUESTE ISTRUZIONI.

**⚠ AVVERTENZA:** utilizzare esclusivamente batterie originali Yamato. L'utilizzo di batterie non originali Yamato o di batterie modificate può comportare lo scoppio della batteria e essere una probabile causa di incendi, lesioni personali e danni. In questo modo viene annullata la garanzia Yamato per utensili e caricabatterie Yamato.

## Suggerimenti per aumentare la durata massima della batteria

1. Caricare la batteria prima che si scarichi completamente. Interrompere sempre le operazioni con l'utensile e caricare la batteria quando si nota una perdita di potenza dell'utensile.
2. Non ricaricare mai una batteria completamente carica. La carica eccessiva accorcia la vita utile della batteria.
3. Caricare il gruppo batterie a una temperatura ambiente di 5 °C - 45 °C. Far raffreddare un

gruppo batteria caldo prima di ricaricarlo.

4. Caricare la batteria se non si intende utilizzarla per un periodo lungo (oltre sei mesi).

## DESCRIZIONE DELLE FUNZIONI

**⚠ AVVERTENZA:** prima di eseguire la regolazione o il controllo sull'utensile, accertarsi sempre che l'utensile sia spento e che il gruppo batteria sia stato rimosso.

## Installazione o rimozione del gruppo batteria

**⚠ AVVERTENZA:** spegnere sempre l'utensile prima di installare o rimuovere il gruppo batteria.

**⚠ AVVERTENZA:** quando si installa o rimuove la batteria, tenere l'utensile e il gruppo batteria in modo bene saldo. Se non si mantiene l'utensile e il gruppo batteria in modo ben fermo, è possibile che scivolino dalle mani e si provochino danni all'utensile e alla batteria oltre che lesioni personali.

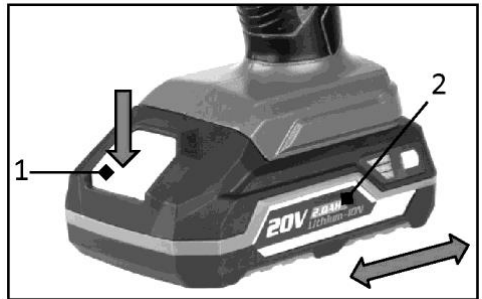

► 1. Pulsante 2. Gruppo batteria

Per rimuovere il gruppo batteria, farlo scorrere dall'utensile mentre si muove il pulsante sulla parte anteriore della batteria.

Per installare la batteria, allineare la linguetta sulla batteria alla scanalatura nell'alloggiamento e farla scorrere in posizione. Inserirla fino in fondo fino a completo inserimento con un click.

**⚠ AVVERTENZA:** inserire sempre la batteria fino in fondo. In caso contrario, potrebbe fuoriuscire dall'utensile causando lesioni all'utente e alle persone nelle vicinanze.

**⚠ AVVERTENZA:** non applicare forza eccessiva nell'installazione della batteria. Se la batteria non scorre facilmente, non è stata inserita correttamente.



mod. CGMS 20 BL (cod. 84537)

## Sistema di protezione utensile/batteria

L'utensile è equipaggiato con un sistema di protezione utensile/batteria. Questo sistema interrompe automaticamente l'alimentazione al motore per estendere la vita utile della batteria e dell'utensile. L'utensile si blocca automaticamente durante il funzionamento se l'utensile o la batteria si trovano in una delle seguenti condizioni:

### Protezione da sovraccarico

Quando la batteria è utilizzata in una modalità tale da raggiungere una corrente elevata in modo anomalo, l'utensile si ferma automaticamente senza un'indicazione specifica. In questa situazione, spegnere l'utensile e interrompere l'operazione per la quale è stato causato il sovraccarico. Quindi, riaccendere l'utensile.

### Protezione da surriscaldamento

Quando l'utensile o la batteria si surriscaldano, l'utensile si blocca automaticamente. In questa situazione, far raffreddare l'utensile e la batteria prima di accendere nuovamente l'utensile.

### Protezione da scaricamento eccessivo

Quando la capacità della batteria non è sufficiente, l'utensile si blocca automaticamente. Se il prodotto non funziona anche una volta azionati gli interruttori, rimuovere le batterie dall'utensile e caricarle.

## Indicazione della capacità residua della batteria

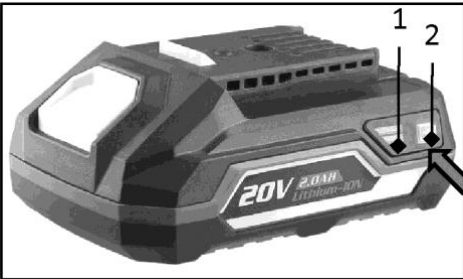

► 1. Spia di funzionamento 2. Pulsante di verifica

Premere il pulsante di verifica sul gruppo batteria per visualizzare la capacità residua della batteria. Le spie di funzionamento si spengono immediatamente al rilascio del pulsante di verifica.

Spie di funzionamento		Capacità residua
 Accesa	 Spenta	
	VERDE ARANCIONE ROSSO	Tra 75% e 100%

	ARANCIONE ROSSO	Tra 25% e 50%
	ROSSO	Tra 10% e 25%

**NOTA:** a seconda delle condizioni d'uso e della temperatura ambiente, l'indicazione potrebbe leggermente differire dalla capacità effettiva.

## Azione dell'interruttore

**ATTENZIONE:** per la sicurezza dell'utente, l'utensile è dotato di leva di sgancio di sicurezza che impedisce avvii imprevisti dell'utensile. Non utilizzare MAI l'utensile se entra in funzione solo premendo il grilletto di accensione, senza premere la leva di sgancio di sicurezza. PRIMA di utilizzare nuovamente l'utensile, riportarlo al rivenditore per una corretta riparazione.

**ATTENZIONE:** NON posizionare un nastro sulla leva di sgancio di sicurezza né escludere la funzione e lo scopo della leva di sgancio.

**AVVERTENZA:** prima di inserire la batteria nell'utensile, verificare sempre che il grilletto dell'interruttore si azioni correttamente e ritorni nella posizione OFF quando viene rilasciato.

**AVVERTENZA:** non premere forzatamente il grilletto dell'interruttore senza premere la leva di sgancio di sicurezza. Questo può causare la rottura dell'interruttore.

Per evitare che il grilletto di accensione venga premuto accidentalmente, l'utensile è equipaggiato di una leva di sblocco di sicurezza. Per avviare l'utensile, premere la leva di sblocco e poi il grilletto di accensione. L'utensile elettrico inizierà a funzionare immediatamente alla massima velocità. Rilasciare il grilletto di accensione per fermare l'utensile.

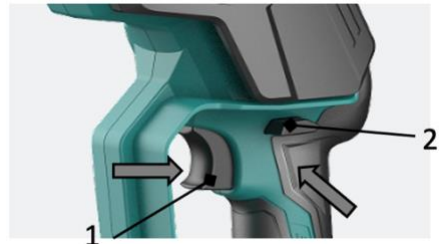

► 1. Grilletto 2. Leva di sgancio di sicurezza

mod. CGMS 20 BL (cod. 84537)

## Controllo del freno di arresto di emergenza

**⚠ AVVERTENZA:** se la catena non si arresta entro un secondo durante l'esecuzione di questa prova, interrompere l'utilizzo della sega e consultare il rivenditore

Avviare l'elettrosega, quindi rilasciare completamente il grilletto di accensione. La catena deve fermarsi entro un secondo.

## Coltello separatore per evitare contraccolpi

- La forma del coltello separatore elimina di gran lunga il rischio di contraccolpo.
- La sega è protetta da contraccolpi in modo ottimale tramite il coltello separatore con protezione della punta. Non rimuovere mai il coltello separatore. Pericolo di lesione!

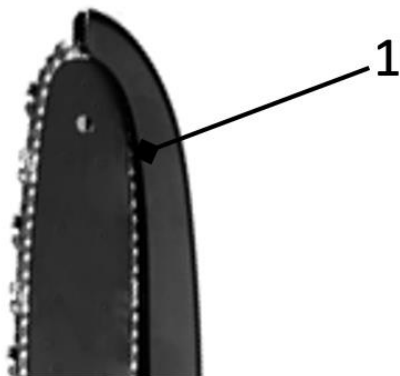

► 1. Protezione

## MONTAGGIO

**⚠ AVVERTENZA:** prima di eseguire qualsiasi lavoro sull'utensile, accertarsi sempre che l'utensile sia spento e che il gruppo batteria sia stato rimosso.

**⚠ AVVERTENZA:** non toccare la catena della sega a mani nude. Quando si maneggia la catena, indossare sempre i guanti.

## Rimozione o installazione del copri-barra di guida

**⚠ AVVERTENZA:** fare attenzione a non toccare la catena della sega durante l'installazione o la rimozione del copri-barra di guida.

Per installare il copri-barra di guida, sollevare la protezione e inserire delicatamente il copri-barra di guida lungo la barra di guida, farlo scorrere lateralmente fino alla fine della sua corsa, quindi sbloccare la protezione.

# YAMATO

Per rimuovere il copri-barra di guida, procedere nel modo inverso della procedura di inserimento.



► 1. Copri-barra di guida 2. Protezione

## Rimozione o installazione della catena

**⚠ AVVERTENZA:** la catena e la barra di guida sono ancora calde appena dopo il funzionamento dell'elettrosega. Farle raffreddare adeguatamente prima di eseguire qualsiasi lavoro sull'utensile.

Per rimuovere la catena, procedere nel modo che segue:

1. tirare la leva verso l'alto mentre se ne preme il bordo;

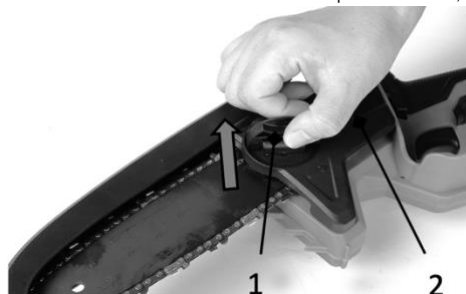

2. girare la leva in senso antiorario fino a far fuoriuscire il copri-rocchetto

mod. CGMS 20 BL (cod. 84537)

**YAMATO**



► 1. Leva 2. Copri-rocchetto

3. rimuovere il copri-rocchetto, quindi togliere la catena e la barra di guida dal corpo dell'elettrosega.

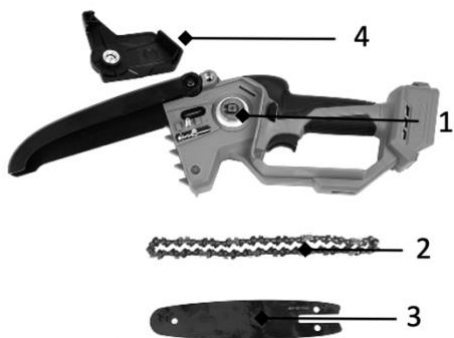

► 1. Corpo dell'elettrosega 2. Catena della sega 3. Barra di guida 4. Copri-rocchetto

Per installare la catena, procedere nel modo che segue:

1. accertarsi della direzione della catena. Il segno sulla catena mostra la direzione della catena. Fissare la catena della sega sulla barra di guida.

2. Inserire un'estremità della catena sulla parte superiore della barra di guida e l'altra estremità intorno al rocchetto.

3. Poggiare in posizione la barra di guida sull'elettrosega.

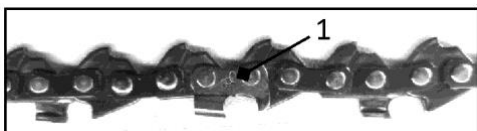

2

► 1. Segno 2. Rocchetto

4. Posizionare il copri-rocchetto sulla sega e far combaciare i due perni posti sul coperchio ai due fori corrispondenti, come indicato nella figura che segue.



► 1. Perno 1 2. Foro 1 3. Perno 2 4. Foro 2

5. Girare la leva in senso orario fino a fissare il copri-rocchetto, quindi riportarlo nella sua posizione originale.



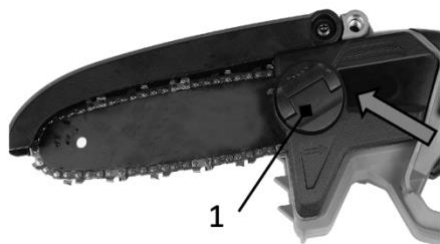

► 1. Leva

## Regolazione della tensione della catena

**⚠ AVVERTENZA:** eseguire la procedura di installazione o rimozione della catena in un luogo pulito, privo di residui di segatura o sostanze simili.

**⚠ AVVERTENZA:** non serrare eccessivamente la catena. Una tensione eccessiva della catena può causare la rottura della catena, l'usura della barra di guida e la rottura della manopola di regolazione.

**⚠ AVVERTENZA:** una catena troppo lenta può far saltare la barra e causare una lesione.

La catena potrebbe allentarsi dopo molte ore di utilizzo. Di tanto in tanto, controllare la tensione della catena prima dell'uso.

1. tirare la leva verso l'alto mentre se ne preme il bordo; Girarla leggermente in senso antiorario fino ad allentare il copri-rocchetto.

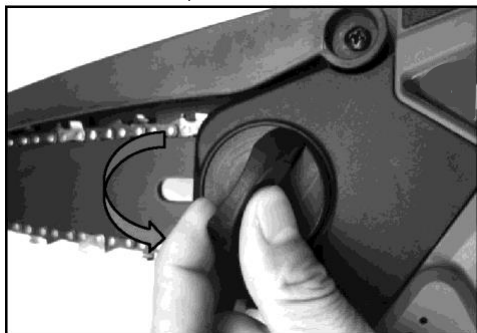

2. Regolare la tensione della catena. Girare la vite della catena in senso orario per serrarla, in senso antiorario per allentarla. Per verificare la corretta tensione della catena, tirare la catena con una forza pari a circa 1kg: se vi è una distanza di 3-4 mm tra il centro del lato inferiore della barra di guida e la catena, come di seguito indicato, la tensione è idonea.

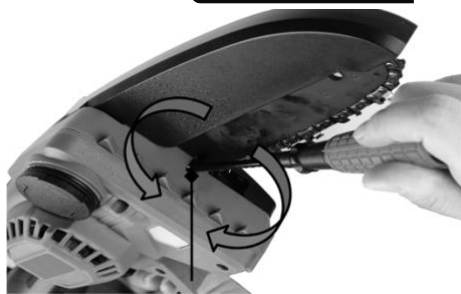

► 1. Vite della catena



3. girare la leva in senso orario fino a fissare il copri-rocchetto, quindi riportarlo nella sua posizione originale.



**⚠ AVVERTENZA:** accertarsi che la catena non sia lenta sul lato inferiore e che si inserisca perfettamente sul lato inferiore della barra.

mod. CGMS 20 BL (cod. 84537)

## Prima dell'uso

### Lubrificazione

Sistema di lubrificazione automatica a olio

**AVVERTENZA:** utilizzare esclusivamente olio biodegradabile per catena, disponibile in commercio. Non utilizzare olio motore, olio esausto o altro olio minerale.

La nostra motosega elettrica viene lubrificata automaticamente quando l'utensile è in funzione. Controllare periodicamente la quantità di olio rimanente nel serbatoio dell'olio attraverso la finestra trasparente del serbatoio dell'olio.

Per riempire il serbatoio, appoggiare la motosega su un lato, sollevare la leva e ruotare in senso antiorario per rimuovere il tappo del serbatoio dell'olio. Dopo aver riempito il serbatoio, assicurarsi che il tappo del serbatoio dell'olio sia serrato saldamente.

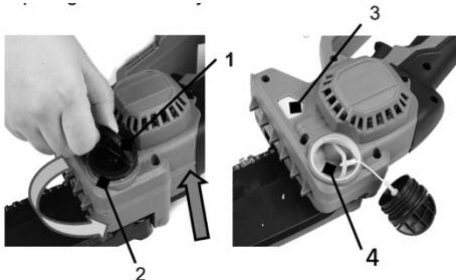

► 1. Leva 2. Tappo del serbatoio dell'olio 3. Finestrino del serbatoio dell'olio 4. Serbatoio dell'olio

**AVVISO:** Quando si riempie l'olio della catena per la prima volta, o si riempie il serbatoio dopo che è stato completamente svuotato, aggiungere olio fino al bordo inferiore del bocchettone di riempimento. In caso contrario l'erogazione dell'olio potrebbe essere compromessa.

**AVVISO:** utilizzare l'olio per catene esclusivamente per motoseghe o olio equivalente disponibile sul mercato.

**AVVISO:** non utilizzare mai olio contenente polvere e particelle o olio volatile.

**AVVISO:** quando si potano gli alberi, utilizzare olio botanico. L'olio minerale può danneggiare gli alberi.

**AVVERTENZA:** se l'elettrosegna emette un ronzio, è necessario lubrificare la catena.

## FUNZIONAMENTO

**AVVERTENZA:** non rimuovere mai la protezione durante il funzionamento. Pericolo di lesione!

**AVVERTENZA:** non estendere le braccia oltre la protezione o sotto la piastra di base. Pericolo di lesione!

**AVVERTENZA:** non tagliare se la catena è a contatto con il pezzo, si trova nel pezzo o potrebbe urtare un oggetto. Questo può causare una grave lesione.

**AVVERTENZA:** Bloccare i pezzi sfusi prima di tagliarli. Rimuovere oggetti estranei come chiodi, viti, ecc.

**AVVERTENZA:** tenere tutte le parti del proprio corpo lontane dalla catena quando il motore è in funzione.

**AVVERTENZA:** quando il motore è in funzione, tenere sempre l'elettrosegna in modo ben saldo con entrambe le mani.

**AVVERTENZA:** Evitare posizioni anomale con il corpo. Rimanere sempre bene in equilibrio sulle gambe.

**AVVERTENZA:** Durante il taglio di un ramo in tensione, fare attenzione al movimento di ritorno. Quando viene rilasciata la tensione nelle fibre di legno, il contraccolpo del ramo potrebbe colpire l'operatore e/o far perdere il controllo dell'elettrosegna.

**AVVERTENZA:** Prestare la massima attenzione nel tagliare arbusti e cespugli. Il materiale sottile potrebbe rimanere impigliato nella catena della sega e colpire l'operatore o fargli perdere l'equilibrio.

**AVVERTENZA:** non scuotere l'utensile né farlo cadere.

**AVVERTENZA:** non coprire le fessure di aerazione dell'utensile.

Portare la piastra di base del corpo dell'elettrosegna a contatto con la superficie del pezzo da tagliare prima di accenderla. In caso contrario, la barra di guida potrebbe vibrare e causare lesioni all'operatore. Segare il pezzo da tagliare muovendolo verso il basso, applicando solo una leggera pressione all'elettrosegna. La velocità della catena non deve essere troppo lenta.

Se non è possibile tagliare il pezzo fino in fondo con una singola passata:

applicare una leggera pressione sull'impugnatura e continuare a segare e a indietreggiare la sega leggermente; quindi ultimare il taglio.

mod. CGMS 20 BL (cod. 84537)

**YAMATO**



► 1. Piastra di base 2. Impugnatura anteriore 3. Fessure di aerazione

## Trasporto dell'utensile

Prima di trasportare l'utensile, rimuovere sempre la batteria dall'utensile e fissare il copri-barra di guida.

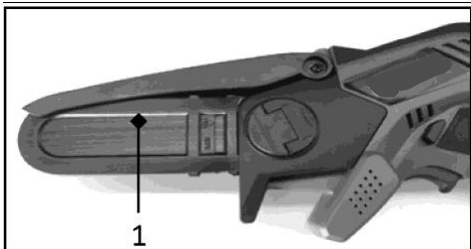

► 1. Copri-barra di guida

## MANUTENZIONE

**AVVERTENZA:** prima di eseguire l'ispezione o la manutenzione, accertarsi sempre che l'utensile sia spento e che il gruppo batteria sia stato rimosso.

**AVVERTENZA:** quando si esegue un'ispezione o un'operazione di manutenzione, indossare sempre i guanti.

**AVVERTENZA:** non utilizzare benzina, gasolio, diluenti, alcool o prodotti simili. Potrebbe risultarne scolorimento, deformazioni o crepe.

Per mantenere la SICUREZZA e l'AFFIDABILITÀ del prodotto, far eseguire le operazioni di riparazione, manutenzione e regolazione esclusivamente da centri di assistenza della fabbrica o autorizzati Yamato e utilizzare sempre pezzi di ricambio originali Yamato.

## Affilatura della catena

**Affilare la catena della sega (denti della sega) quando:**

- la segatura diventa polverosa;
- per incidere il pezzo, è necessaria forza aggiuntiva;
- non è più possibile eseguire un'incisione dritta;
- le vibrazioni aumentano.

Le catene smussate devono essere riaffilate.

Per affilare la catena, utilizzare un apposito affilatore e accertarsi di affilare la catena a un angolo di 30°.

In alternativa, far affilare la catena dal rivenditore (consigliato).

Sostituire la catena in presenza di danni considerevoli che non possono essere riparati con affilatura.

## Pulizia della barra di guida

Truciolini e segatura si accumulano nella scanalatura della barra di guida. Questo può ostruire la scanalatura della barra e pregiudicare il flusso dell'olio. Rimuovere truciolini e segatura ad ogni affilatura o sostituzione della catena.



## Pulizia del copri-rocchetto

Truciolini e segatura si accumulano all'interno del copri-rocchetto. Rimuovere il copri-rocchetto e la catena dall'utensile, quindi eliminare truciolini e segatura.



mod. CGMS 20 BL (cod. 84537)

## Sostituzione del rocchetto

**AVVERTENZA:** un rocchetto usurato danneggia una nuova catena. In questo caso, far sostituire il rocchetto.

Prima di installare una nuova catena, controllare le condizioni del rocchetto.

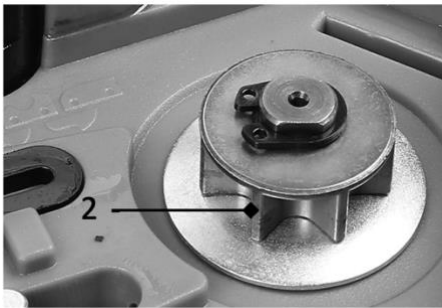
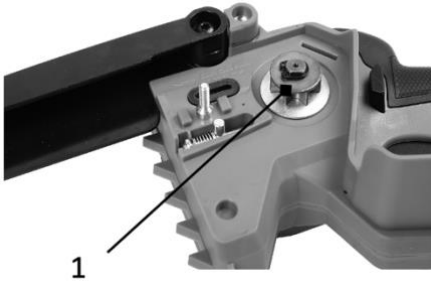

► 1. Rocchetto 2. Aree soggette ad usura  
Inserire sempre un nuovo anello di bloccaggio quando si sostituisce il rocchetto.

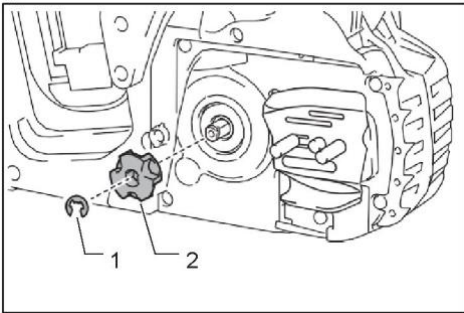

► 1. Anello di bloccaggio 2. Rocchetto

**AVVERTENZA:** accertarsi che il rocchetto sia installato come indicato in figura.

## Conservazione dell'utensile

1. Pulire l'utensile prima di riporlo. Rimuovere trucioli e segatura dall'utensile dopo aver tolto il copri-rocchetto.
2. Una volta eseguita la pulizia dell'utensile, azionarlo a vuoto per lubrificare la catena e la barra di guida.
3. Coprire la barra di guida con l'apposito copri-barra.

## ACCESSORI OPZIONALI

**AVVERTENZA:** questi accessori o attacchi sono raccomandati per l'uso con l'utensile Yamato specificato nel presente manuale. L'utilizzo di qualsiasi altro accessorio o attacco potrebbe comportare rischio di lesione a persone. Utilizzare accessori o attacchi esclusivamente per il loro uso previsto.

Per assistenza su maggiori dettagli in merito a questi accessori, contattare il rivenditore.

- Catena della sega
- Barra di guida
- Copri-barra di guida
- Olio lubrificante
- Batteria e caricatore originali Yamato

**ATTENZIONE:** se si acquista una barra di guida di diversa lunghezza rispetto alla barra di guida standard, acquistare anche un idoneo copri-barra di guida. Deve adattarsi e coprire completamente la barra di guida sull'elettrosega.

**NOTA:** alcuni elementi nell'elenco possono essere inclusi nella confezione dell'utensile come accessori di serie. Possono differire da paese a paese.

**Istruzioni per la manutenzione periodica**

Per garantire una lunga durata, prevenire danni e assicurarsi un adeguato funzionamento delle funzioni di sicurezza, è necessario procedere regolarmente alla manutenzione. Le richieste di risarcimento in garanzia possono essere riconosciute solo se la manutenzione viene eseguita regolarmente e correttamente. La mancata esecuzione della manutenzione prescritta può portare a incidenti! L'utente dell'elettrosega non deve eseguire la manutenzione non descritta nel manuale di istruzioni. Tutto questo lavoro di manutenzione deve essere eseguito da un rivenditore autorizzato

Elemento di controllo / Tempo di funzionamento		Prima dell'utilizzo	Ogni giorno	Ogni settimana	Ogni 3 mesi	Ogni anno	Prima della conservazione
Elettrosega	Ispezione.	✓	-	-	-	-	-
	Pulizia	-	✓	-	-	-	-
	Consultare il rivenditore	-	-	-	-	✓	✓
Catena della sega	Ispezione.	✓	-	-	-	-	-
	Se necessario, affilatura.	-	-	-	-	-	✓
Barra di guida	Ispezione.	✓	✓	-	-	-	-
	Rimuovere dall'elettrosega.	-	-	-	-	-	✓
Freno catena	Verificarne la funzione.	✓	-	-	-	-	-
	Farla ispezionare regolarmente presso il rivenditore	-	-	-	✓	-	-
Grilletto	Ispezione.	✓	-	-	-	-	-
Leva di sgancio di sicurezza	Ispezione.	✓	-	-	-	-	-
Viti e dadi	Ispezione.	-	-	✓	-	-	-



## RISOLUZIONE DEI PROBLEMI

Prima di richiedere la riparazione dell'utensile, eseguire prima di tutto un controllo. Se si riscontra un problema non illustrato nel manuale, non tentare di smontare l'utensile. Al contrario, rivolgersi al rivenditore e utilizzare sempre pezzi di ricambio Yamato per la riparazione.

Condizione guasto	Causa	Operazione
L'elettrosegna non si avvia.	La batteria non è inserita.	Installare il gruppo batteria.
	Problema alla batteria (bassa tensione).	Ricaricare la batteria. Se la ricarica non è efficace, sostituire la batteria.
Il motore smette di girare dopo un utilizzo limitato.	Livello di carica di batteria basso.	Ricaricare la batteria. Se la ricarica non è efficace, sostituire la batteria.
Assenza di olio sulla catena.	Assenza di lubrificante.	Lubrificare la catena
L'elettrosegna non raggiunge i giri massimi al minuto.	La batteria non è stata installata correttamente.	Installare la batteria nel modo descritto in questo manuale.
	Riduzione della potenza della batteria.	Ricaricare la batteria. Se la ricarica non è efficace, sostituire la batteria.
	Il sistema di azionamento non funziona correttamente.	Rivolgersi rivenditore per la riparazione.
Vibrazione anomala: <b>fermare l'apparecchio immediatamente!</b>	Barra di guida e catena lente.	Regolare la tensione della catena e della barra di guida.
	Guasto dell'utensile.	Rivolgersi al rivenditore per la riparazione.



### Processo di carica

Dare inizio al caricamento inserendo la batteria nella fessura del caricabatteria quindi inserendo la spina del caricabatteria nella presa di corrente. L'indicatore di carica (C) lampeggerà in rosso durante il caricamento. La batteria e il caricabatteria raggiungono una temperatura elevata durante il processo. L'indicatore di carica lampeggerà in verde per indicare che la carica è completa.

Una volta completata la carica, scollegare la corrente caricabatteria prima di togliere la batteria. Nota: per impedire che la batteria venga inserita in modo scorretto nel caricabatteria, inserire il blocco batteria facendo attenzione agli spinotti del caricabatteria come indicato nell'illustrazione.

**i** Durante il processo di ricarica il caricabatteria risulta caldo al tocco. Si tratta di un fenomeno normale e non è indicativo di alcun problema.

**Importante:** Per prima cosa collegare sempre il caricabatteria alla batteria e quindi inserirlo nella presa a muro. Al momento di staccare la spina, procedere in senso contrario: staccare innanzitutto il caricabatteria dalla presa a muro e quindi disconnetterlo dalla batteria.

### Range della temperatura di stoccaggio

Per migliorare le prestazioni della batteria, provvedere sempre allo stoccaggio con temperature comprese tra  $-4^{\circ}\text{F}$  ( $-20^{\circ}\text{C}$ ) e  $+104^{\circ}\text{F}$  ( $+40^{\circ}\text{C}$ ). Assicurarsi che i limiti in questione non vengano superati. La cosa migliore sarebbe mantenere la temperatura di stoccaggio il più possibile vicina ai valori minimi: la batteria si scarica più lentamente alle basse temperature.

### Cura della batteria

- La vita della batteria può essere prolungata seguendo alcune semplici linee guida.
- Ricaricare sempre la batteria all'interno, in un garage o altra area coperta, asciutta e protetta dai fenomeni atmosferici.
- Caricare la batteria solo quando la temperatura sia almeno  $41^{\circ}\text{F}$  ( $5^{\circ}\text{C}$ ) — al di sopra del punto di congelamento — ma non oltre  $95^{\circ}\text{F}$  ( $35^{\circ}\text{C}$ ). Ricaricare a temperature inferiori o superiori può essere dannoso per la batteria.
- Tenere sempre la batteria lontana dall'acqua, dalle fonti di calore (stufe, caloriferi, fiamme libere, ecc.) e dalle sostanze chimiche pericolose.
- Utilizzare esclusivamente il caricabatteria fornito per ricaricare la batteria; non tentare mai di utilizzare altri caricabatterie. L'uso di caricabatterie diversi può causare incendi o esplosioni.
- Non usare mai il caricabatteria con altri prodotti. Non utilizzare mai il caricabatteria se è danneggiato. Sostituire il caricabatteria, se il cavo o l'unità del caricabatteria risultino danneggiati.
- Non preoccuparsi di lasciare la batteria in ricarica per più di 12 ore: la batteria non può essere sovraccaricata né risulterà danneggiata dopo 12 ore. Lasciare la batteria collegata al caricabatteria fino a 48 ore non produce effetti negativi.
- Per lo stoccaggio della batteria dopo averla staccata dalla macchina seguire le linee guida in "Manutenzione e stoccaggio della macchina."
- Se il motore non funziona, dopo aver ricaricato completamente la batteria, consultare le indicazioni tecniche in "Suggerimenti per la localizzazione e risoluzione dei guasti." Qualora si necessiti di ulteriore aiuto, contattare il centro di assistenza più vicino.

# IDENTIFICACIÓN

1. Barra guía
2. Cadena de la sierra
3. Guardia de seguridad
4. Palanca
5. Parada limite
6. Placa base
7. Cubierta de la polea de la cadena
8. Palanca de bloqueo
9. Gatillo interruptor
10. Empuñadura suave
11. Botón del cartucho de la batería
12. Cartucho de batería (no incluido)
13. Cubierta de la barra guía
14. Tornillo de cabeza de cadena
15. Ranuras de ventilación
16. Empunadora frontal
17. Mango auxiliar
18. Destornillador

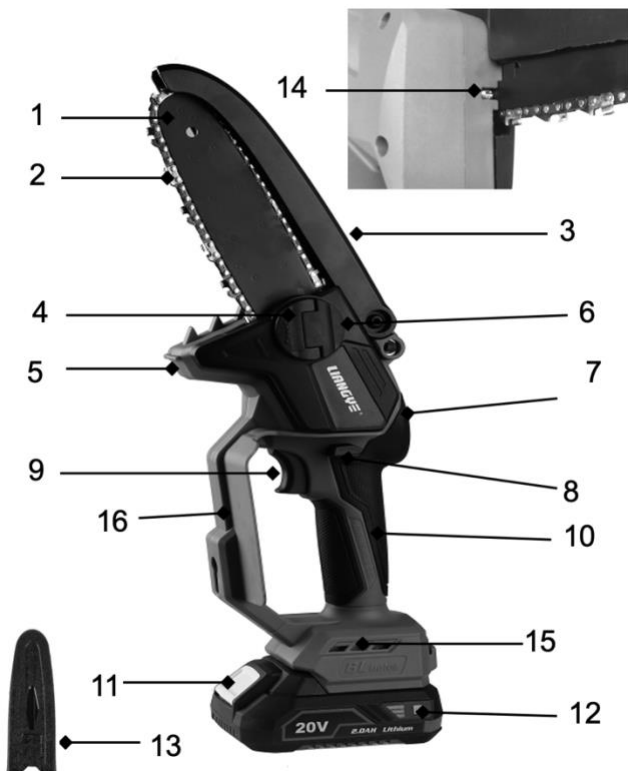

**ESPECIFICACIONES**

<b>Modelo:</b>	84537	
Velocidad sin carga	5300/min	
Longitud total (herramienta descubierta)	410mm	
Tensión nominal	C.C. 20V	
Peso neto (herramienta descubierta)	1,30 kg	
Max. Longitud de corte	150 mm	
Barra guía	Tipo	Barra de punta de piñón
	Longitud estándar	190 mm
	Calibre	1,1mm
Paso del piñón	1/4"	
Cantidad de eslabones motrices	38	
Velocidad de la cadena	8 m/s (0 - 300m/min)	

- Debido a nuestro continuo programa de investigación y desarrollo, las especificaciones aquí contenidas están sujetas a cambios sin previo aviso.
- Las especificaciones pueden variar de un país a otro.
- El peso puede variar en función de los accesorios, incluido el cartucho de batería.
- Es posible que algunos de los cartuchos de batería y cargadores mencionados no estén disponibles según su región de residencia.

**⚠ ADVERTENCIA:** Utilice la combinación adecuada de barra guía y cadena de sierra. De lo contrario se pueden producir lesiones personales.

**Símbolos**

A continuación se muestran los símbolos utilizados para el equipo. Asegúrese de comprender su significado antes de utilizarlos.



Lea el manual de instrucciones.



Tenga especial cuidado y atención.



Lleve gafas de seguridad.



Utilice protección para los oídos.



Lleve guantes de protección.



Utilice un casco de protección.



Lleve zapatos resistentes.



No se exponga a la lluvia o al agua.



Cuidado con los contragolpes.



Ni-MH  
Li-ion

Sólo para los países de la UE  
No elimine el equipo eléctrico ni el paquete de baterías junto con los residuos domésticos. En cumplimiento de las Directivas Europeas sobre Residuos de Equipos Eléctricos y Electrónicos y Pilas y Acumuladores y su aplicación de acuerdo con las leyes nacionales, los equipos eléctricos y las pilas y baterías que hayan llegado al final de su vida útil deben recogerse por separado y devolverse a una instalación de reciclaje compatible con el medio ambiente.

**Uso previsto**

La sierra de cadena compacta está destinada solo para uso doméstico. Está destinada a cortar ramas, listones, maderas duras y blandas. Es adecuada para cortes rectos. La sierra no está destinada a un uso comercial continuo.

**Ruido**

El nivel de ruido típico ponderado A determinado según la norma EN 62841-1:

Cod. 82085

Nivel de presión acústica ( $L_{pA}$ ) : 96,7 dB(A)

Nivel de potencia acústica ( $L_{WA}$ ) : 101,8 dB (A)

Factor de incertidumbre (K): 3 dB(A)

**NOTA:** Los valores de emisión de ruido declarados se han medido de acuerdo con un método de ensayo estándar y pueden utilizarse para comparar una herramienta con otra.

**NOTA:** El valor o los valores de emisión de ruido declarados también pueden utilizarse en una evaluación preliminar de la exposición.

**⚠ ADVERTENCIA:** Utilice protección para los oídos.

**⚠ ADVERTENCIA:** La emisión de ruido durante el uso real de la herramienta eléctrica puede diferir de los valores declarados en función de las formas de uso de la herramienta, y especialmente del tipo de pieza que se procese.

**⚠ ADVERTENCIA:** Asegúrese de identificar las medidas de seguridad para proteger al operador que se basan en una estimación de la exposición en las condiciones reales de uso (teniendo en cuenta todas las partes del ciclo de funcionamiento, como los momentos en que la herramienta está apagada y cuando funciona en vacío, además del tiempo de disparo).

## Vibración

Valor total de vibración (suma de vector triaxial) de conformidad con EN62841-1:

**Cod. 84537**

Modo de trabajo: corte de ramas

Emisión de vibraciones ( $a_{h,w}$ ) : 6,4 m/s<sup>2</sup>

Factor de incertidumbre (K): 1,5 m/s<sup>2</sup>

**NOTA:** El valor de emisión de vibración declarado se ha medido de acuerdo con el método de prueba estándar y se puede utilizar para comparar una herramienta con otra.

**NOTA:** El valor declarado de emisión de vibraciones también puede utilizarse en una evaluación preliminar de la exposición.

**⚠ ADVERTENCIA:** La emisión de vibraciones durante el uso real de la herramienta eléctrica puede diferir del valor de emisión declarado dependiendo de la forma en que se utilice la herramienta.

**⚠ ADVERTENCIA:** Asegúrese de identificar las medidas de seguridad para proteger al operador que se basan en una estimación de la exposición en las condiciones reales de uso (teniendo en cuenta todas las partes del ciclo de funcionamiento, como los momentos en que la herramienta está apagada y cuando funciona en vacío, además del tiempo de disparo).

## ADVERTENCIAS DE

## SEGURIDAD

### Advertencias generales sobre la seguridad de las herramientas eléctricas

**⚠ ADVERTENCIA:** Lea todas las advertencias de seguridad, instrucciones, ilustraciones y especificaciones suministradas con esta herramienta eléctrica. De no hacerlo, pudiera correr el riesgo de descargas eléctricas, incendios y/o lesiones graves.

### Conserve todas las advertencias e instrucciones para futuras consultas.

El término "herramienta eléctrica" en las advertencias hace referencia a una herramienta que funciona con alimentación eléctrica (cable) o alimentación por batería (sin cable).

#### Seguridad del área de trabajo

- Mantenga el área de trabajo limpia y bien iluminada.** Las zonas desordenadas u oscuras pueden provocar accidentes.
- No utilice las herramientas eléctricas en atmósferas explosivas, por ejemplo, en presencia de líquidos inflamables, gases o polvo.** Las herramientas eléctricas producen chispas que pueden inflamar el polvo o los gases.
- Mantenga a los niños y transeúntes alejados cuando utilice una herramienta eléctrica.** Las distracciones pueden hacer que se pierda el control.

#### Seguridad Eléctrica

- El enchufe de la herramienta eléctrica debe corresponder con la toma de corriente. De ninguna manera modifique el enchufe. No utilice enchufes adaptadores con las herramientas eléctricas haciendo tierra.** Los enchufes no modificados y los tomacorrientes correspondientes reducirán el riesgo de descarga eléctrica.
- Evite el contacto del cuerpo con superficies conectadas a tierra tales como tuberías, radiadores, estufas y refrigeradores.** Hay mayor riesgo de descarga eléctrica si su cuerpo está haciendo tierra.
- No exponga las herramientas eléctricas a la lluvia o a condiciones de humedad.** Si entra agua en la herramienta eléctrica aumentará el riesgo de descarga eléctrica.
- No maltrate el cable. Nunca utilice el cable para transportar, tirar o desenchufar la herramienta eléctrica. Mantenga el cable lejos del calor, aceite, bordes afilados o partes móviles.** Los cables dañados o enredados aumentan el riesgo de descarga eléctrica.
- Cuando utilice una herramienta eléctrica a la**

mod. CGMS 20 BL (cod. 84537)

**intemperie utilice solamente cables de prolongación homologados para uso en exteriores.** El uso de un cable apropiado para exteriores reduce el riesgo de descarga eléctrica.

13. **Si se utiliza una herramienta eléctrica en un lugar húmedo, es necesario utilizar una alimentación protegida por un dispositivo de corriente residual (RCD).** El uso de un RCD reduce el riesgo de descarga eléctrica.
14. **Las herramientas eléctricas pueden producir campos electromagnéticos (CEM) que no son perjudiciales para el usuario.** Sin embargo, los usuarios de marcapasos y otros dispositivos médicos similares deben ponerse en contacto con el fabricante de su dispositivo y/o con su médico para que les aconseje antes de utilizar esta herramienta eléctrica.

### Seguridad personal

10. **Manténgase alerta, fíjese en lo que está haciendo y utilice el sentido común cuando utilice una herramienta eléctrica. No utilice una herramienta eléctrica cuando esté cansado o bajo la influencia de drogas, alcohol o medicamentos.** Un momento de descuido mientras se utiliza una herramienta eléctrica puede provocar lesiones personales graves.
11. **Use el equipo de protección personal. Siempre use protección para los ojos.** El equipo de protección como la máscara para el polvo, el calzado de seguridad con suela antideslizante, el casco de seguridad, o los protectores auditivos, usados en condiciones adecuadas reducirán las lesiones personales.
12. **Evite el arranque accidental. Asegúrese de que el interruptor está en la posición "off" antes de conectar a la alimentación y/o batería, recoger o transportar la herramienta.** El transporte de herramientas eléctricas con el dedo en el interruptor o enchufar herramientas eléctricas con el interruptor encendido puede provocar accidentes.
13. **Retire cualquier llave de ajuste o de tuerca antes de encender la herramienta eléctrica.** Una llave dejada en una pieza en giratoria de la herramienta eléctrica puede provocar lesiones personales.
14. **No se estire demasiado. Mantenga una postura firme y un buen equilibrio en todo momento.** Esto permite un mejor control de la herramienta eléctrica en situaciones inesperadas.
15. **Vístase adecuadamente. No use ropa holgada ni joyas. Mantenga su pelo y ropa alejados de las piezas móviles.** Las ropas holgadas, las joyas o el pelo largo pueden quedar atrapados en las piezas móviles.
16. **Si se proporcionan dispositivos para la conexión de instalaciones de extracción de polvo y de recogida, asegúrese de que estén conectados y se usen correctamente.** El uso de la recogida de polvo puede reducir los peligros relacionados con el polvo.
17. **No permita que la familiaridad adquirida por el uso frecuente de las herramientas le permita**

**volverse complaciente e ignorar los principios de seguridad de las herramientas.** Una acción descuidada puede causar lesiones graves en una fracción de segundo.

18. **Utilice siempre gafas de protección para evitar lesiones en los ojos cuando utilice herramientas eléctricas.** Las gafas deben cumplir con la norma ANSI Z87.1 en EE.UU., EN 166 en Europa o AS/NZS 1336 en Australia/Nueva Zelanda. En Australia/Nueva Zelanda, la ley obliga a llevar una careta para protegerse la cara.

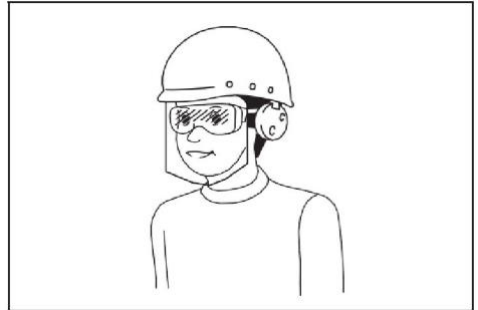

**Es responsabilidad del empresario hacer que los operarios de las herramientas y las demás personas que se encuentren en la zona de trabajo utilicen los equipos de protección adecuados.**

### Utilización y cuidado de la herramienta eléctrica

10. **No fuerce la herramienta eléctrica. Utilice la herramienta eléctrica correcta para su aplicación.** La herramienta eléctrica correcta hará el trabajo mejor y más seguro a la velocidad para la que fue diseñada.
11. **No utilice la herramienta eléctrica si el interruptor no conmuta en "on" y "off".** Cualquier herramienta eléctrica que no pueda controlarse con el interruptor es peligrosa y debe ser reparada.
12. **Desconecte el enchufe de alimentación y/o la batería de la herramienta eléctrica, si es extraíble, antes de realizar ajustes, cambiar accesorios o almacenar las herramientas eléctricas.** Estas medidas de seguridad preventivas reducen el riesgo de arranque accidental de la herramienta.
13. **Guarde las herramientas eléctricas fuera del alcance de los niños y no permita que personas no familiarizadas con la herramienta eléctrica o con estas instrucciones utilicen la herramienta eléctrica.** Las herramientas eléctricas son peligrosas en manos de personas inexpertas.
14. **Cuide la herramienta eléctrica y los accesorios. Compruebe la desalineación o el atasco de piezas móviles, rotura de piezas y cualquier otra condición que pueda afectar el funcionamiento de la herramienta eléctrica. Si está dañada, reparar la herramienta eléctrica antes de usarla.** Muchos accidentes se deben a herramientas eléctricas con poco mantenimiento.

mod. CGMS 20 BL (cod. 84537)

15. **Mantenga las herramientas de corte afiladas y limpias.** Las herramientas mantenidas correctamente con los bordes de corte afilados son menos propensas a trabarse y son más fáciles de controlar.
16. **Utilice las herramientas eléctricas, accesorios, útiles, etc., de acuerdo con estas instrucciones, teniendo en cuenta las condiciones de trabajo y la tarea a realizar.** El uso de la herramienta eléctrica para operaciones diferentes de las indicadas, podrá presentar una situación peligrosa.
17. **Mantenga los mangos y las superficies de agarre secos, limpios y libres de aceite y grasa.** Los mangos y las superficies de agarre resbaladizos no permiten un manejo y control seguros de la herramienta en situaciones inesperadas.
18. **Cuando utilice la herramienta, no lleve guantes de trabajo de tela que puedan enredarse.** El enredo de los guantes de trabajo de tela en las partes móviles puede provocar lesiones personales.

#### Uso y cuidado de la batería

8. **Recargue sólo con el cargador especificado por el fabricante.** Un cargador adecuado para un tipo de batería puede crear un riesgo de incendio si se utiliza con otra batería.
9. **Use herramientas eléctricas solo con paquetes de baterías específicamente designados.** El uso de otras baterías puede crear un riesgo de lesiones y fuego.
10. **Cuando la batería no esté en uso, manténgala alejada de otros objetos metálicos como clips, monedas, claves, clavos u otros objetos metálicos pequeños que puedan realizar una conexión de un terminal a otro.** El cortocircuito de los terminales de la batería puede provocar quemaduras o un incendio.
11. **En condiciones abusivas, el líquido puede ser expulsado de la batería; evite el contacto. Si entra en contacto accidentalmente, enjuáguese con agua. Si además, el líquido entra en contacto con los ojos, buscar ayuda médica.** El líquido expulsado por la batería puede causar irritación o quemaduras.
12. **No utilice una batería o herramienta que esté dañada o modificada.** Las baterías dañadas o modificadas pueden exhibir un comportamiento impredecible que resulte incendio, explosión o riesgo de lesiones.
13. **No exponga una batería o herramienta al fuego ni a temperaturas excesivas.** La exposición al fuego o a temperaturas superiores a 130 °C puede causar una explosión.
14. **Siga todas las instrucciones de carga y no cargue la batería o la herramienta fuera del rango de temperatura especificado en las instrucciones.** La carga inadecuada o a temperaturas fuera del rango especificado puede dañar la batería y aumentar el riesgo de incendio.

#### Mantenimiento

4. **Haga revisar la herramienta eléctrica por un**

**experto cualificado que utilice sólo piezas de repuesto idénticas.** Esto asegurará que se mantenga la seguridad de las herramientas eléctricas.

5. **Nunca dé servicio a las baterías dañadas.** El servicio de las baterías solo debe ser realizado por el fabricante o por proveedores de servicio autorizados.
6. **Siga las instrucciones para lubricar y cambiar los accesorios.**

### Advertencias de seguridad de las sierras de cadena compactas inalámbricas

21. **Mantenga todas las partes del cuerpo alejadas de la cadena de la sierra cuando la sierra de cadena se encuentre en funcionamiento. Antes de encender la sierra de cadena, asegúrese de que la cadena de la sierra no esté en contacto con nada.** Una pequeña distracción mientras opera una sierra de cadena puede provocar que su ropa o cuerpo se enreden con la cadena de la sierra.
22. **Mantenga los mangos secos, limpios y libres de aceite y grasa.** Los mangos grasosos o aceitosos son resbaladizos y provocan pérdida de control.
23. **Sostenga siempre la sierra de cadena con su mano derecha en el mango principal y coloque la mano izquierda en el mango delantero.** Sostener la sierra de cadena con la configuración de manos opuestas aumenta el riesgo de lesiones personales y esto nunca debería hacerse.
24. **Sostenga la herramienta eléctrica sólo de la superficie aislada de sujeción, ya que la cadena de la sierra podría entrar en contacto con cableado oculto.** Si la cadena de la sierra entra en contacto con un cable con corriente, esto podría provocar que las piezas metálicas expuestas de la herramienta eléctrica se

carguen también de corriente y podrían provocar que el operador reciba una descarga eléctrica.

25. **Utilice gafas de seguridad y protectores auditivos.** Se recomienda el uso de equipo protector adicional para cabeza, manos, piernas y pies. El uso de la vestimenta de protección adecuada reducirá el riesgo de lesiones personales provocadas por residuos que salgan proyectados o contacto accidental con la cadena de la sierra.
5. **Utilice abrazaderas u otra forma práctica de asegurar y apoyar la pieza en una plataforma estable.** Sujete la pieza con la mano o contra el cuerpo la hace inestable y puede provocar la pérdida de control.
26. **Asegúrese de tener una base firme cuando utilice la herramienta eléctrica, especialmente cuando la use de pie en escalones o escaleras.** Las superficies resbaladizas o inestables pueden hacer que se pierda el equilibrio o se pierda el control de la herramienta eléctrica.
27. **Solo ponga la herramienta eléctrica en contacto con la pieza de trabajo cuando esté encendida.**

mod. CGMS 20 BL (cod. 84537)

De lo contrario existe el riesgo de contragolpe si la herramienta de corte se atasca en la pieza de trabajo.

28. **Asegúrese de que la base siempre esté bien colocada durante el aserrado.** Una cadena de sierra atascada puede romperse o provocar un contragolpe.
29. **Cuando se haya completado el corte, apague la herramienta eléctrica y luego saque la herramienta del corte solo después de que se haya detenido.** De esta manera puede evitar el contragolpe y puede colocar la herramienta eléctrica de forma segura.
30. **Utilice solamente cadenas de sierra sin daños si están en perfectas condiciones.** La cadena de la sierra doblada o apagada puede romperse, influir negativamente en el corte o provocar un contragolpe.
31. **No frene la cadena de la sierra hasta detenerse aplicando presión lateral después de apagarla.** La cadena de la sierra puede dañarse, romperse o causar retroceso.
32. **Utilice detectores adecuados para determinar si hay líneas de suministro ocultas o póngase en contacto con la compañía local de servicios públicos para obtener ayuda.** El contacto con los cables eléctricos puede provocar un incendio y una descarga eléctrica.  
Las tuberías de gas dañadas pueden provocar una explosión. Romper tuberías de agua causa daños a la propiedad.
33. **La cadena de la cadena de la sierra puede romperse si se somete a una tensión excesiva. Debe reemplazar la herramienta eléctrica y/o la cadena de sierra si esto sucede.**
34. **Causas y prevención de la reculada por parte del operador:** La reculada puede ocurrir cuando la punta de la barra guía toca un objeto o cuando la madera se acerca y pellizca la cadena de la sierra durante el corte. En algunos casos el contacto con la punta podría provocar una reacción inversa repentina, haciendo que la barra guía rebote hacia arriba y hacia atrás contra el operador. El pellizco de la sierra a lo largo de la parte superior de la barra guía podría empujar la barra guía rápidamente hacia el operador. Cualquiera de estas reacciones podría provocar que pierda el control de la sierra, lo que podría resultar en lesiones personales graves. No dependa exclusivamente de los dispositivos de seguridad incorporados a su sierra. Como usuario de una sierra de cadena, debe tomar muchas medidas para asegurarse de que sus trabajos de corte estén libres de accidentes y lesiones.  
La reculada es el resultado del mal uso de la herramienta o procedimientos o condiciones operativas incorrectas y se los puede evitar tomando las precauciones necesarias que se indican a continuación:

- **Mantenga una sujeción firme, con los pulgares y dedos alrededor de los mangos de la cadena de cadena, con ambas manos en la sierra y coloque su cuerpo y brazo**

**de tal forma que le permita resistir la fuerza de una reculada.** El operador puede controlar la fuerza de una reculada si toma las precauciones necesarias. No suelte la sierra de cadena.



- **No estire el cuerpo para alcanzar mayor distancia y no haga cortes por encima de la altura de sus hombros.** Esto ayuda a evitar el contacto no deseado de la punta y permite un mejor control de la sierra de cadena en situaciones inesperadas.
  - **Utilice solo las barras y cadenas de repuesto indicadas por el fabricante.** El reemplazo incorrecto de las barras y cadenas podría provocar la rotura de cadenas o reculadas.
  - **Siga las instrucciones de afilado y mantenimiento del fabricante para la cadena de la sierra.** Disminuir la altura del medidor de profundidad puede provocar una reculada mayor.
35. **Antes de comenzar a trabajar, verifique que la sierra de cadena se encuentre en correcto funcionamiento y que su estado cumple con las normas de seguridad. Verifique particularmente que:**
    - El freno de seguridad de la cadena funcione correctamente;
    - La cubierta de la barra y la tapa del piñón estén colocadas correctamente;
    - Se ha afilado y tensado la cadena de acuerdo con las regulaciones.
  36. **No encienda la sierra de cadena con la cobertura de la cadena colocada.** Encender la sierra de cadena con la cobertura de la cadena colocada podría provocar que la cobertura de la cadena salga expulsada y resulte en lesiones personales y daños a objetos alrededor del operador.
  37. **Evite entornos peligrosos. No utilice la herramienta en lugares húmedos o mojados ni la esponja a la lluvia. Si entra agua en la herramienta aumentará el riesgo de descarga eléctrica.**
  38. **No arroje la (s) batería (s) al fuego. La celda puede explotar. Consulte los códigos locales para obtener posibles instrucciones especiales de eliminación.**
  39. **No abra ni mutile las baterías. El electrolito liberado es corrosivo y puede dañar los ojos o**

mod. CGMS 20 BL (cod. 84537)

la piel. Puede ser tóxico si se ingiere.

40. No cargue la batería en un lugar húmedo o mojado.

## GUARDE ESTAS INSTRUCCIONES.

**⚠ ADVERTENCIA:** NO permita que la comodidad con o conocimiento del producto (que ha obtenido en base al uso reiterado) reemplacen el estricto apego a las normas de seguridad para el producto. El MAL USO o incumplimiento de las normas de seguridad indicadas en el manual de instrucciones podría causar lesiones personales.

### Instrucciones importantes de seguridad para el cartucho de la batería

13. Antes de utilizar el cartucho de la batería, lea todas las instrucciones y las marcas de precaución en (1) el cargador de la batería, (2) la batería y (3) el producto que utiliza la batería.
14. No desmonte el cartucho de la batería.
15. Si el tiempo de funcionamiento se acorta excesivamente, interrumpa inmediatamente el funcionamiento. Puede provocar un riesgo de sobrecalentamiento, posibles quemaduras e incluso una explosión.
16. Si el electrolito entra en los ojos, aclárelos con agua limpia y busque atención médica de inmediato. Puede provocar la pérdida de la vista.
17. No cortocircuite el cartucho de la batería:
  - (4) No toque los terminales con ningún material conductor.
  - (5) Evite guardar el cartucho de la batería en un recipiente con otros objetos metálicos como clavos, monedas, etc.
  - (6) No exponga el cartucho de la batería al agua o a la lluvia.

Un cortocircuito en la batería puede provocar un gran flujo de corriente, sobrecalentamiento, posibles quemaduras e incluso una avería.

18. No almacene la herramienta y el cartucho de batería en lugares donde la temperatura pueda alcanzar o superar los 50 °C (122 °F).
19. No incinere el cartucho de la pila aunque esté muy dañado o completamente desgastado. El cartucho de la batería puede explotar en un incendio.
20. Tenga cuidado de no dejar caer o golpear la batería.
21. No utilice una batería dañada.
22. Las baterías de iones de litio contenidas están sujetas a los requisitos de la legislación sobre mercancías peligrosas.

En el caso de los transportes comerciales, por ejemplo, por parte de terceros o de agentes de transporte, deben cumplirse requisitos especiales de embalaje y etiquetado.

Para la preparación del artículo que se envía, es necesario consultar a un experto en materiales peligrosos.

Tenga en cuenta también las posibles normativas nacionales más detalladas.

Ponga cinta adhesiva o enmascare los contactos abiertos y embale la batería de manera que no pueda moverse en el embalaje.

23. Siga la normativa local relativa a la eliminación de la batería.
24. Utilice las baterías sólo con los productos especificados por Yamato. La instalación de las baterías en productos no conformes puede provocar un incendio, un calor excesivo, una explosión o una fuga de electrolito.

## GUARDE ESTAS INSTRUCCIONES.

**⚠ PRECAUCIÓN:** Utilice únicamente baterías Yamato originales. El uso de pilas no originales de Yamato, o de pilas que hayan sido alteradas, puede hacer que la pila estalle, provocando incendios, lesiones personales y daños. También anulará la garantía de Yamato para la herramienta y el cargador de Yamato.

### Consejos para mantener la máxima duración de la batería

5. Cargue el cartucho de la batería antes de que se descargue por completo. Detenga siempre el funcionamiento de la herramienta y cargue el cartucho de la batería cuando note menos potencia en la herramienta.
6. Nunca recargue un cartucho de batería completamente cargado. La sobrecarga acorta la vida útil de la batería.
7. Cargue el cartucho de batería con la temperatura ambiente a 5 °C - 45 °C. Deje enfriar un cartucho de batería caliente antes de cargarlo.
8. Cargue el cartucho de la batería si no lo utiliza durante un periodo prolongado (más de seis meses).

## DESCRIPCIÓN FUNCIONAL

**⚠ PRECAUCIÓN:** Asegúrese siempre de que la herramienta está desconectada y el cartucho de la batería está extraído antes de ajustar o comprobar el funcionamiento de la herramienta.

### Instalar o retirar el cartucho de la batería

**⚠ PRECAUCIÓN:** Apague siempre la herramienta antes de instalar o retirar el cartucho de la batería.

**⚠ PRECAUCIÓN:** Sujete firmemente la herramienta y el cartucho de batería cuando instale o retire el cartucho de batería. Si no sujeta la herramienta y el cartucho de la batería con firmeza, pueden resbalar de sus manos y provocar daños en la herramienta y el cartucho de la batería, así como lesiones personales.



Cuando la capacidad de la batería es baja, la herramienta se detiene automáticamente. Si el producto no funciona incluso cuando los interruptores están en funcionamiento, retire las baterías de la herramienta y cargue las baterías.

## Indicación de la capacidad restante de la batería



- 1. Luces indicadoras 2. Botón de comprobación

Pulse el botón de comprobación del cartucho de la batería para indicar la capacidad restante de la misma. Las luces indicadoras se apagan inmediatamente cuando se suelta el botón de verificación.

Luces indicadoras		Capacidad restante
Encendido	Apagado	
	VERDE NARANJA ROJO	75% a 100%
	NARANJA ROJO	Del 25% al 50%
	ROJO	Del 10% al 25%

**NOTA:** Según las condiciones de uso y la temperatura ambiente, la indicación puede diferir ligeramente de la capacidad real.

## Acción del interruptor

**⚠ ADVERTENCIA:** Para su seguridad, esta herramienta cuenta con una palanca de desbloqueo que evita que la herramienta se encienda de imprevisto. **NUNCA** utilice la herramienta si ésta funciona al presionar el gatillo interruptor sin necesidad de presionar la palanca de desbloqueo. Devuelva la herramienta al vendedor para que lleven a cabo las reparaciones necesarias **ANTES** de volver a utilizarla.

**ADVERTENCIA:** **NUNCA** sujete con cinta ni anule el propósito ni la función de la palanca de desbloqueo.

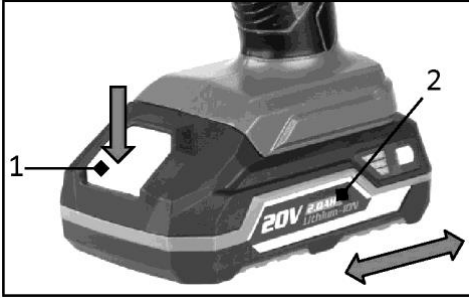

- 1. Botón 2. Cartucho de batería

Para extraer el cartucho de la batería, deslícelo desde la herramienta mientras desliza el botón de la parte delantera del cartucho.

Para instalar el cartucho de la batería, alinee la lengüeta del cartucho de la batería con la ranura de la carcasa y deslícelo en su lugar. Introdúcelo hasta el final hasta que se bloquee con un pequeño clic.

**⚠ PRECAUCIÓN:** Instale siempre el cartucho de la batería por completo. De lo contrario, podría caerse accidentalmente de la herramienta, causando lesiones a usted o a alguien a su alrededor.

**⚠ PRECAUCIÓN:** No instale el cartucho de la batería a la fuerza. Si el cartucho no se desliza con facilidad, no se está introduciendo correctamente.

## Sistema de protección de la herramienta / batería

La herramienta está equipada con un sistema de protección de la herramienta y la batería. Este sistema corta automáticamente la alimentación del motor para prolongar la vida de la herramienta y de la batería. La herramienta se detendrá automáticamente durante su funcionamiento si la herramienta o la batería se encuentran en una de las siguientes condiciones:

### Protección contra sobrecargas

Cuando la batería funciona de manera que consume una corriente anormalmente alta, la herramienta se detiene automáticamente sin ninguna indicación. En esta situación, apague la herramienta y detenga la aplicación que causó la sobrecarga de la herramienta. A continuación, encienda la herramienta para reiniciarla.

### Protección contra el sobrecalentamiento

Cuando la herramienta o la batería se sobrecalienta, la herramienta se detiene automáticamente. En esta situación, deje que la herramienta/batería se enfríe antes de volver a encenderla.

### Protección contra sobrecarga

mod. CGMS 20 BL (cod. 84537)

**⚠ PRECAUCIÓN:** Antes de instalar el cartucho de batería en la herramienta, verifique siempre que el gatillo interruptor funcione adecuadamente y que regrese a la posición de "APAGADO" al soltarlo.

**AVISO:** No presione fuerte el gatillo interruptor sin presionar la palanca de desbloqueo. Esto puede causar la rotura del interruptor.

La herramienta incluye una palanca de desbloqueo para evitar que presione el gatillo interruptor de forma accidental. Para encender la herramienta, oprima la palanca de desbloqueo y presione el gatillo interruptor. La herramienta eléctrica comenzará a funcionar a velocidad máxima inmediatamente. Para detener la herramienta, suelte el gatillo interruptor.

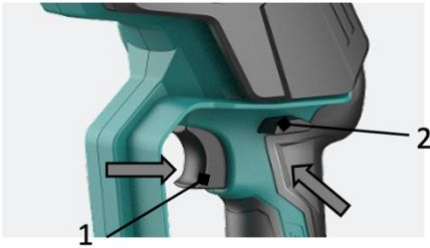

► 1. Gatillo interruptor 2. Palanca de desbloqueo

## Verificación del freno de seguridad la cadena

**⚠ PRECAUCIÓN:** Si la cadena de la sierra no se detiene en un segundo en esta prueba, deje de usar la sierra de cadena y consulte al vendedor

Encienda la sierra de cadena y luego suelte por completo el gatillo interruptor. La cadena de la sierra debe detenerse en un segundo.

## Cuchilla de separación para evitar el contragolpe

- La forma del cuchillo de separación elimina en gran medida el riesgo de contragolpe.
- La sierra está óptimamente protegida contra el contragolpe por la cuchilla de separación con protección de punta. Nunca retire la cuchilla de separación. Hay riesgo de lesiones.

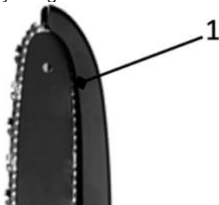

► 1. Guardia de seguridad

## ENSAMBLE

**⚠ PRECAUCIÓN:** Antes de llevar a cabo cualquier tipo de trabajo con la herramienta, asegúrese siempre de que la herramienta esté apagada y de haber retirado el cartucho de la batería.

**⚠ PRECAUCIÓN:** No toque la cadena de la sierra con las manos sin protección. Use siempre guantes de protección al manipular la cadena de la sierra.

## Extracción o instalación de la cubierta de la barra guía

**⚠ PRECAUCIÓN:** Tenga cuidado de no tocar la cadena de la sierra al instalar o quitar la cubierta de la barra guía.

Para instalar la cubierta de la barra guía, levante la cuchilla de separación y empuje la cubierta de la barra guía a lo largo de la barra guía ligeramente, deslícela hacia los lados hasta el tope y luego suelte la cuchilla de separación.

Para retirar la cubierta de la barra guía, realice los pasos de instalación en sentido inverso.



► 1. Cubierta de la barra guía 2. Guía de seguridad

## Extracción o instalación de la cadena de la sierra

**⚠ PRECAUCIÓN:** La cadena de la sierra y barra de guía permanecen calientes inmediatamente después de su uso. Permita que se enfríen lo suficiente antes de llevar a cabo cualquier trabajo en la herramienta.

mod. CGMS 20 BL (cod. 84537)

Para quitar la cadena de la sierra, siga los pasos a continuación:

1. Levante la palanca hacia arriba mientras presiona el borde.

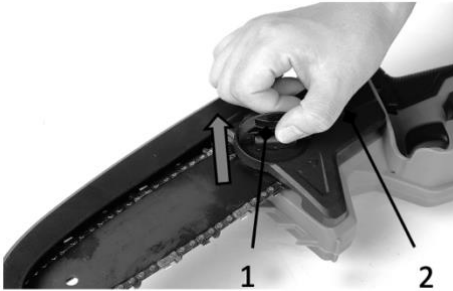

2. Gire la palanca en sentido contrario a las agujas del reloj hasta que se desprenda la tapa del piñón.



- 1. Palanca 2. Cubierta de la polea de la cadena
3. Retire la tapa del piñón y luego retire la cadena de la sierra y la barra guía del cuerpo de la sierra de cadena.

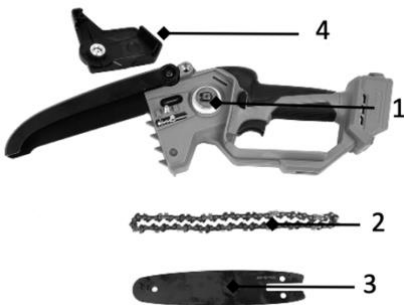

- 1. Cuerpo de la sierra de cadena 2. Sierra de cadena  
3. Barra guía 4. Cubierta de la polea de la cadena

Siga los pasos a continuación para instalar la cadena de la sierra:

1. Asegúrese de cuál es la dirección de la cadena. La marca en forma de en la cadena muestra la dirección de la cadena. Coloque la cadena de la sierra en la barra guía.

2. Ajuste un extremo de la cadena de la sierra sobre la parte superior de la barra guía y el otro extremo alrededor del piñón.

3. Deje reposar la barra guía en original posición sobre la sierra de cadena.

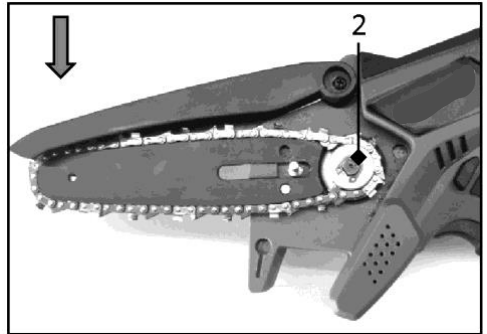
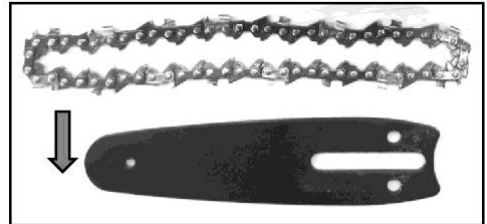
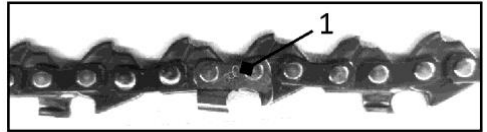

- 1. Marca 2. Piñón

4. Coloque la tapa del piñón en la sierra de cadena y que coincida con los dos vástagos en la tapa de los dos orificios correspondientes, como se muestra a continuación.

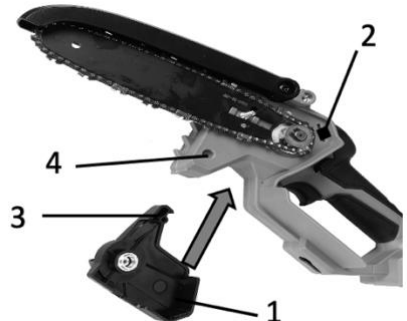

- 1. Vástago 1 2. Agujero 1 3. Vástago 2 4. Orificio 2
5. Gire la palanca en sentido horario hasta que la tapa del piñón quede bien asegurada y luego vuélvala a su

mod. CGMS 20 BL (cod. 84537)  
posición original.

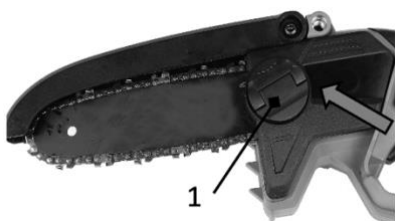

► 1. Palanca

## Ajuste de la tensión de la cadena de la sierra

**⚠ PRECAUCIÓN:** Lleve a cabo el procedimiento de instalación y desmontaje de la cadena de la sierra en un lugar limpio, libre de aserrín y similares.

**⚠ PRECAUCIÓN:** No ajuste demasiado la cadena de la sierra. La tensión excesiva de la cadena de la sierra podría provocar la rotura de la cadena de la sierra, el desgaste de la barra guía y la rotura del dial de ajuste.

**⚠ PRECAUCIÓN:** Una cadena demasiado floja podría salirse de la barra y provocar lesiones.

La cadena de la sierra podría aflojarse después de muchas horas de uso. Verifique periódicamente la tensión de la cadena de la sierra antes de utilizarla.

1. Levante la palanca hacia arriba mientras presiona el borde. Gírela ligeramente en sentido contrario a las agujas del reloj broca para aflojar un poco la tapa del piñón

**YAMATO**

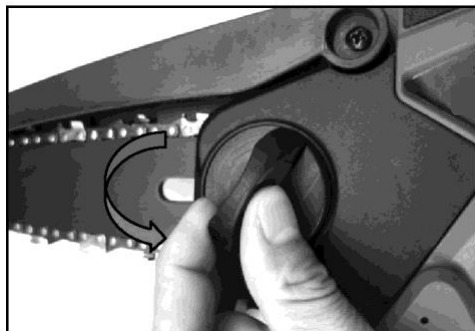

2. Ajuste de la tensión de la cadena Gire el tornillo de la cabeza de la cadena hacia la derecha para apretar, gírelo hacia la izquierda para aflojar. Para comprobar la tensión adecuada de la cadena de la sierra, tire de la cadena de la sierra con una fuerza de aproximadamente 1 kg, si hay una distancia de 3-4 mm entre el centro de la parte inferior de la barra de guía y la cadena de la sierra como se muestra en la parte inferior, la tensión es adecuada.

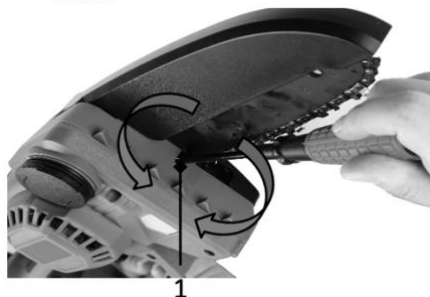

► 1. Tornillo de cabeza de cadena



mod. CGMS 20 BL (cod. 84537)

3. Gire la palanca en sentido horario hasta que la tapa



del piñón quede asegurada y luego vuévala a su posición original.

**⚠ PRECAUCIÓN:** Asegúrese de que la cadena de la sierra no se afloje en la parte inferior y la cadena de la sierra se acople perfectamente contra la parte inferior de la barra.

## Sistema automático de lubricación con aceite

**⚠ PRECAUCIÓN:** Utilice únicamente aceites de cadena biodegradables disponibles en el mercado. No utilice aceite de motor, aceite de desecho u otros aceites minerales.

Nuestra motosierra eléctrica se lubrica automáticamente cuando la herramienta está en funcionamiento.

Compruebe periódicamente la cantidad de aceite restante en el tanque de aceite a través de la ventana transparente del tanque de aceite.

Para rellenar el tanque, coloque la motosierra de lado, levante la palanca y gírela en el sentido contrario a las agujas del reloj para quitar la tapa del tanque de aceite. Después de rellenar el tanque, asegúrese de que la tapa del tanque de aceite esté bien apretada.

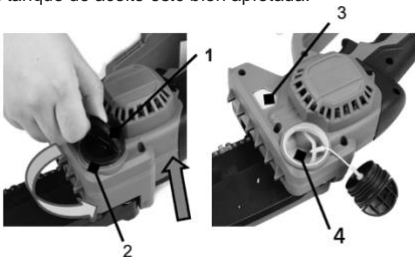

► 1. Engrasador (botella de aceite de la máquina)

**AVISO:** Si la sierra hace un ruido de traqueteo, la cadena de la sierra debe lubricarse.

## OPERACIÓN

**⚠ PRECAUCIÓN:** Nunca retire la cuchilla de separación mientras está operando. Hay riesgo de lesiones.

**⚠ PRECAUCIÓN:** Nunca pase por encima de la cuchilla de separación o por debajo de la placa base. Hay riesgo de lesiones.

**⚠ PRECAUCIÓN:** No corte si la cadena de la sierra está en contacto con la pieza de trabajo, está en la pieza de trabajo o puede golpear un objeto. Esto puede provocar lesiones graves.

**⚠ PRECAUCIÓN:** Sujete las piezas de trabajo sueltas antes de cortarlas. Retire objetos extraños tales como clavos, tornillos, etc.

**⚠ PRECAUCIÓN:** Mantenga todas las partes del cuerpo alejadas de la cadena de la sierra cuando el motor se encuentre en funcionamiento. ⚠

**PRECAUCIÓN:** Sostenga la sierra de cadena firmemente con ambas manos cuando el motor se encuentre en funcionamiento.

**⚠ PRECAUCIÓN:** No se estire demasiado. Mantenga una postura firme y un buen equilibrio en todo momento.

**⚠ PRECAUCIÓN:** Al cortar una rama tensionada esté atento a la fuerza de retorno. Cuando se descarga la tensión en las fibras de la madera, la rama cargada con fuerza de retorno podría golpear al operador o hacer que pierda el control de la sierra de cadena.

**⚠ PRECAUCIÓN:** Tenga extremo cuidado al cortar arbustos y árboles jóvenes. El material delgado puede agarrar la cadena de la sierra y ser azotado hacia usted o sacarle del equilibrio.

**AVISO:** Nunca arroje ni suelte la herramienta.

**AVISO:** No cubra las ranuras de ventilación de la herramienta.

Ponga la placa base del cuerpo de la sierra de cadena en contacto con la superficie de la pieza a cortar antes de encenderla. De lo contrario podría causar que la barra guía se tambalee y le provoque heridas al operador. Asierre la pieza de trabajo que va a cortar moviendo la sierra hacia abajo y aplicando solo una ligera presión a la sierra de cadena y la velocidad de la cadena no debe ser mucho más lenta.

Si no puede cortar la pieza de trabajo de un solo golpe: Aplique una ligera presión en la empuñadura y continúe aserrando y haga retroceder un poco la sierra de cadena; luego termine el corte.

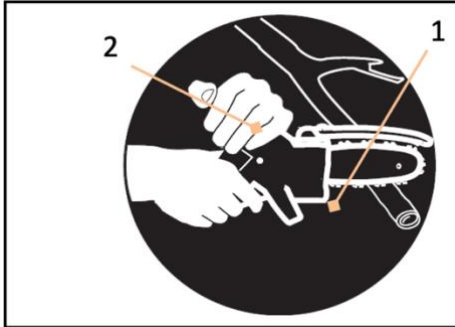

► 1. Placa base 2. Mango delantero 3. Ranuras de ventilación

## Transporte de la herramienta

Antes de transportar la herramienta, siempre retire los cartuchos de la batería de la herramienta y coloque la cubierta de la barra guía.

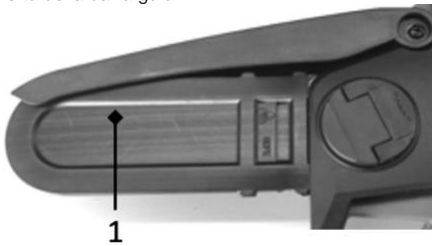

► 1. Cubierta de la barra guía

## MANTENIMIENTO

**PRECAUCIÓN:** Asegúrese siempre de que la herramienta está desconectada y el cartucho de la batería está extraído antes de intentar realizar una inspección o un mantenimiento.

**PRECAUCIÓN:** Use siempre guantes cuando realice cualquier inspección o mantenimiento.

**AVISO:** Nunca utilice gasolina, bencina, diluyente, alcohol o similares. Pueden producirse

### decoloraciones, deformaciones o grietas.

Para mantener la SEGURIDAD y FIABILIDAD del producto, las reparaciones, cualquier otro mantenimiento o ajuste deben ser realizados por los vendedores de Servicio Autorizados o de Fábrica de Yamato, utilizando siempre piezas de repuesto de Yamato.

## Afilado de la cadena de la sierra

**Afile la cadena de la sierra (dientes de la sierra) cuando:**

- El serrín se vuelve polvoriento;
- Se requiere fuerza adicional para la incisión;
- Una incisión recta ya no es posible;
- Las vibraciones se hacen más fuertes;

Las cadenas de sierra rotas deben volver a afilarse.

Para afilar la cadena, utilice un afilador de cadena, asegúrese de afilar la cadena en un ángulo de 30°. O haga afilar la cadena en el vendedor (se aconseja). Reemplace la cadena de la sierra si hay daños considerables que no pueden ser reparados por la limadura.

## Limpeza de la barra guía

Las astillas y el serrín se acumularán en la ranura de la barra guía. Pueden obstruir la ranura de la barra y perjudicar el flujo de aceite. Limpie las astillas y el serrín cada vez que afile o reemplace la cadena de la sierra.



## Limpeza de la tapa del piñón

Las astillas y el serrín se acumularán dentro de la tapa del piñón. Retire la tapa del piñón y la cadena de la sierra de la herramienta y luego limpie las astillas y el polvo de la sierra.



## Reemplazo del piñón

**⚠ PRECAUCIÓN:** Un piñón desgastado dañará una nueva cadena de sierra. Reemplace el piñón en este caso.

Antes de montar una nueva cadena de sierra, compruebe el estado del piñón.

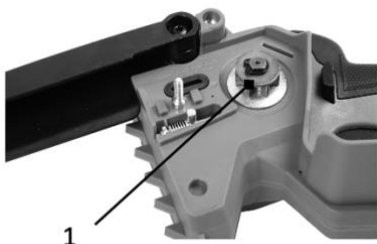

► 1. Piñón 2. Zonas a desgastar

Siempre coloque un nuevo anillo de bloqueo cuando reemplace la rueda dentada.

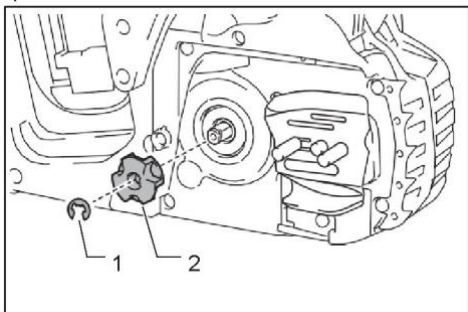

► 1. Anillo de bloqueo 2. Piñón

**AVISO:** Asegúrese de que el piñón esté instalado como se muestra en la figura.

## Almacenamiento de la herramienta

4. Limpie la herramienta antes de guardarla. Retire las astillas y el serrín de la herramienta después de retirar la tapa del piñón.
5. Después de limpiar la herramienta, hágala funcionar sin carga para lubricar la cadena de la sierra y la barra guía.
6. Cubra la barra guía con la cubierta de la barra guía.

## ACCESORIOS OPCIONALES

**⚠ PRECAUCIÓN:** Estos accesorios o complementos se recomiendan para su uso con la herramienta Yamato especificada en este manual. El uso de cualquier otro accesorio o aditamento podría presentar un riesgo de lesiones a las personas. Utilice el accesorio o el accesorio sólo para el propósito indicado.

Si necesita ayuda para obtener más detalles sobre estos accesorios, pregunte a el vendedor.

- Cadena de la sierra
- Barra guía
- Cubierta de la barra guía
- Aceite lubricante
- Batería y cargador originales Yamato

**⚠ ADVERTENCIA:** Si compra una barra guía de diferente longitud de la barra guía estándar, también compre una cubierta de barra guía adecuada juntos. Debe encajar y cubrir completamente la barra guía en la sierra de cadena.

**NOTA:** Algunos elementos de la lista pueden estar incluidos en el paquete de herramientas como accesorios estándar. Pueden variar de un país a otro.

## Instrucciones para el mantenimiento periódico

Para garantizar una larga vida útil, evitar daños y garantizar el funcionamiento completo de los elementos de seguridad, se debe realizar el siguiente mantenimiento con regularidad. Los reclamos de garantía solo se pueden reconocer si este trabajo se realiza de manera regular y adecuada. ¡El no realizar el trabajo de mantenimiento prescrito puede provocar accidentes! El usuario de la sierra de cadena no debe realizar trabajos de mantenimiento que no estén descritos en el manual de instrucciones. Todo este trabajo debe ser realizado por el vendedor.

Compruebe el artículo / tiempo de funcionamiento		Antes de la operación	Todos los días	Cada semana	Cada 3 meses	Anual	Antes del almacenamiento
Sierra de cadena	Inspección.	✓	-	-	-	-	-
	Limpieza.	-	✓	-	-	-	-
	Compruebe el vendedor	-	-	-	-	✓	✓
Cadena de la sierra	Inspección.	✓	-	-	-	-	-
	Afilado si es necesario.	-	-	-	-	-	✓
Barra guía	Inspección.	✓	✓	-	-	-	-
	Retire la sierra de cadena.	-	-	-	-	-	✓
Freno de cadena	Compruebe la función.	✓	-	-	-	-	-
	Haga que se inspeccione regularmente en el servicio técnico autorizado.	-	-	-	✓	-	-
Gatillo interruptor	Inspección.	✓	-	-	-	-	-
Palanca de desbloqueo	Inspección.	✓	-	-	-	-	-
Tornillos y tuercas	Inspección.	-	-	✓	-	-	-



## RESOLUCIÓN DE PROBLEMAS

Antes de solicitar reparaciones, realice su propia inspección primero. Si encuentra un problema que no se explica en el manual, no intente desmontar la herramienta. En su lugar, pregunte a el vendedor, siempre utilizando piezas de repuesto de Yamato para las reparaciones.

Estado de funcionamiento defectuoso	Causa	Acción
La sierra de cadena no arranca.	Los cartuchos de la batería no están instalados.	Instale los cartuchos de batería cargados.
	Problema de batería (bajo voltaje).	Recarga los cartuchos de la batería. Si la recarga no es efectiva, reemplace el cartucho de la batería.
El motor deja de funcionar después de un poco de uso.	El nivel de carga de la batería es bajo.	Recarga los cartuchos de la batería. Si la recarga no es efectiva, reemplace el cartucho de la batería.
No hay aceite en la cadena.	Sin aceite lubricante	Volver a lubricar la cadena de la sierra
La sierra de cadena no alcanza las RPM máximas.	El cartucho de la batería no está instalado correctamente.	Instale los cartuchos de la batería como se describe en este manual.
	La batería se está descargando.	Recarga los cartuchos de la batería. Si la recarga no es efectiva, reemplace el cartucho de la batería.
	El sistema de accionamiento no funciona correctamente.	Pida reparación al vendedor
Vibración anómala: <b>¡Pare la máquina inmediatamente!</b>	Barra guía o cadena de sierra suelta.	Ajuste la tensión de la barra guía y de la cadena de sierra
	Mal funcionamiento de la herramienta.	Pida reparación al vendedor

### Proceso de carga

Comience a cargar insertando la batería en la ranura del cargador y luego insertando el enchufe del cargador en la toma de corriente. El indicador de carga (C) parpadeará en rojo mientras se carga. La batería y el cargador se calientan mucho durante el proceso. El indicador de carga parpadeará en verde para indicar que la carga se ha completado.

Una vez completada la carga, desconecte el cargador antes de retirar la batería.

Nota: Para evitar que la batería se inserte incorrectamente en el cargador, inserte el paquete de baterías prestando atención a las clavijas del cargador como se muestra en la ilustración.

Para quitar la batería, primero abra la tapa de la batería y luego saque la batería de la máquina.

Durante el proceso de carga, el cargador se siente caliente al tacto. Este es un fenómeno normal y no indica ningún problema.

**Importante:** Conecte siempre primero el cargador a la batería y luego enchúfelo a la toma de corriente. Al desenchufar, haga lo contrario: primero desenchufe el cargador del tomacorriente y luego desconéctelo de la batería.

### Rango de temperatura de almacenamiento

• Para mejorar el rendimiento de la batería, guárdela siempre a temperaturas entre  $-4^{\circ}\text{F}$  ( $-20^{\circ}\text{C}$ ) y  $+104^{\circ}\text{F}$  ( $+40^{\circ}\text{C}$ ). Asegúrese de que no se superen los límites en cuestión. Lo mejor sería mantener la temperatura de almacenamiento lo más cerca posible de los valores mínimos: la batería se descarga más lentamente a bajas temperaturas.

### Cuidado de la batería

- La duración de la batería se puede ampliar siguiendo unas sencillas pautas.
- Siempre recargue la batería en interiores, en un garaje u otra área cubierta que esté seca y protegida de los elementos.
- Cargue la batería sólo cuando la temperatura sea de al menos  $41^{\circ}\text{F}$  ( $5^{\circ}\text{C}$ ), por encima del punto de congelación, pero no superior a  $95^{\circ}\text{F}$  ( $35^{\circ}\text{C}$ ). Cargar a temperaturas más bajas o más altas puede ser perjudicial para la batería.
- Mantenga siempre la batería alejada del agua, fuentes de calor (estufas, radiadores, llamas abiertas, etc.) y productos químicos peligrosos.
- Utilice únicamente el cargador suministrado para recargar la batería; Nunca intente utilizar otros cargadores. El uso de otros cargadores puede provocar un incendio o una explosión.
- Nunca utilice el cargador con otros productos. Nunca utilice el cargador si está dañado. Reemplace el cargador si el cable del cargador o la unidad del cargador están dañados.
- No se preocupe por cargar la batería durante más de 12 horas: la batería no se puede sobrecargar y no se dañará después de 12 horas. Dejar la batería conectada al cargador hasta 48 horas no tiene efectos negativos.
- Para guardar la batería después de haberla retirado del cortacésped, siga las pautas en "Mantenimiento y almacenamiento del cortacésped".
- Si el motor no funciona después de recargar completamente la batería, consulte las indicaciones técnicas en "Solución de problemas y sugerencias para la solución de problemas". Si necesita más ayuda, comuníquese con el centro de servicio más cercano.

### **Smaltimento**

#### **Informazione sullo smaltimento delle apparecchiature elettriche ed elettroniche obsolete.**



Questo simbolo sui prodotti e/o sulla documentazione di accompagnamento significa che i prodotti elettrici ed elettronici usati non devono essere mescolati con i rifiuti domestici generici. Per un corretto trattamento, recupero e riciclaggio, portare questi prodotti ai punti di raccolta designati, dove verranno accettati gratuitamente. Uno smaltimento corretto di questo prodotto contribuirà a far risparmiare preziose risorse e evitare potenziali effetti negativi sulla salute umana e sull'ambiente, che potrebbero derivare, altrimenti, da uno smaltimento errato. Per ulteriori dettagli contattare la propria autorità locale o il punto di raccolta più vicino.

#### **Información sobre la eliminación de aparatos eléctricos y electrónicos obsoletos.**



Este símbolo en los productos y/o la documentación que los acompaña significa que los productos eléctricos y electrónicos usados no deben mezclarse con la basura doméstica general. Para un adecuado tratamiento, recuperación y reciclaje, por favor lleve estos productos a los puntos de recogida designados, donde serán aceptados de forma gratuita. La eliminación correcta de este producto ayudará a ahorrar recursos valiosos y evitará posibles efectos negativos en la salud humana y el medio ambiente que podrían surgir de una manipulación inadecuada de los residuos. Para obtener más detalles, póngase en contacto con su autoridad local o con el punto de recogida más cercano.

mod. CGMS 20 BL (cod. 84537)



### **CONTENUTO DELLA DICHIARAZIONE DI CONFORMITÀ CE**

FERRITALIA Soc. Coop., distributrice per l'Europa dei prodotti YAMATO, dichiara che la Mini elettrosega a batteria mod. CGMS 20 BL (cod. 84537), descritto in questo manuale è conforme alle direttive europee 2006/42/EC, 2014/30/EU, 2014/35/EU, 2011/65/EU + (EU) 2015/863, 2013/56/EU, 2000/14/EC.

### **CONTENIDO DEL LA DECLARACIÓN DE CONFORMIDAD CE**

FERRITALIA Soc. Coop., distribuidor para Europa de los productos YAMATO, declara que la Mini sierra de cadena a batería mod. CGMS 20 BL (cod. 84537) conforme indicado en este manual, esta de acuerdo con las Directivas Europeas 2006/42/EC, 2014/30/EU, 2014/35/EU, 2011/65/EU + (EU) 2015/863, 2013/56/EU, 2000/14/EC.

DISTRIBUDOR PARA ESPAÑA: A FORGED TOOL S.A. - Avda. Andalucía s/n - 18015 Granada - SPAIN

Padova, Giugno 2024

Responsabile tecnico / Technical manager / Director tecnico: Paolo Lain

FERRITALIA Società Cooperativa. - Via Longhin, 71 - 35129 Padova - ITALY



[www.ferritalia.it](http://www.ferritalia.it)

