



Mini aspiratore a batteria

Mini aspirador sin cable

cod. 82867



mod. CVP 20/05 L

Manuale istruzioni
Manual de instrucciones

ITALIANO (originale)
ESPAÑOL

Distribuzione  **FERRITALIA**  PADOVA-ITALY

PRESENTAZIONE

1. Pulsante On/Off
2. Pulsante di blocco
3. Contenitore
4. Bocchetta a lancia
5. Bocchetta di aspirazione per fessure
6. Bocchetta di aspirazione standard
7. Bocchetta di aspirazione con spazzolino
8. Ingresso aspirazione
9. Impugnatura morbida
10. Gruppo batteria
11. Pulsante gruppo batteria

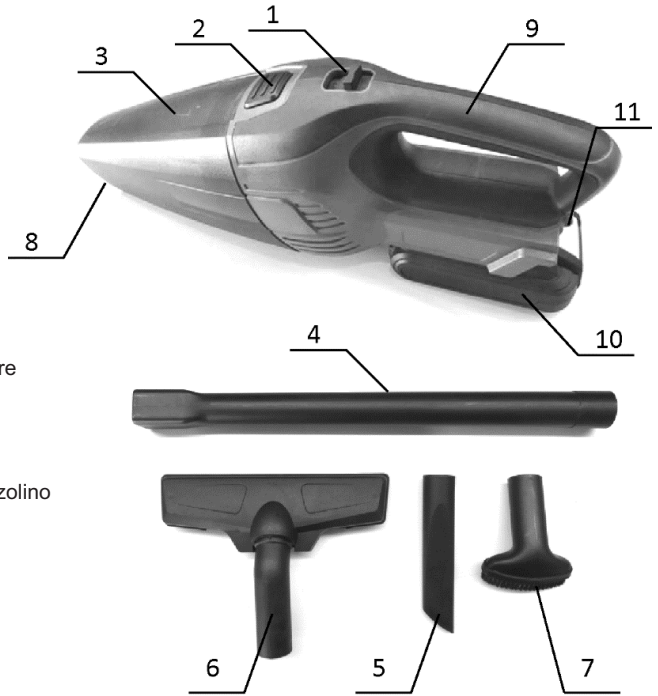

ATTENZIONE

L'apparecchio può essere utilizzato da bambini di età pari o superiore a 8 anni oltre che da persone con ridotta capacità fisica, sensoriale o mentale o con esperienza e conoscenza inadeguate solo dietro supervisione o istruzione sull'utilizzo dell'apparecchio in sicurezza e solo dopo averne compreso i pericoli derivanti dal suo uso. Non far giocare i bambini con l'apparecchio. Non far eseguire le operazioni di pulizia e manutenzione da bambini senza la supervisione di un adulto.

CARATTERISTICHE TECNICHE

Modello:	CVP 20/05 L
Capacità	Circa 135 ml
Aspirazione Max	3,5 kPa
Uso continuo (con batteria 2,0Ah)	≥12 min
Tensione nominale	C.C. 20V (ioni di litio)
Peso netto (utensile non equipaggiato)	circa 0,92 kg

- In base al nostro programma continuo di ricerca e sviluppo, le caratteristiche tecniche contenute nel presente documento sono soggette a modifica senza preavviso.
- Le caratteristiche tecniche e la batteria possono cambiare da paese a paese.
- Peso, con gruppo batteria, in base alla EPTA-Procedure 01/2003

Gruppo batteria applicabile

⚠ATTENZIONE: utilizzare esclusivamente i gruppi batteria originali. L'utilizzo di batterie e caricabatterie diversi potrebbe causare lesioni e/o incendi.

Simbolo

Nell'apparecchio vengono utilizzati i simboli che seguono. Prima dell'uso, accertarsi di comprenderne il significato.



Leggere il manuale di istruzioni.

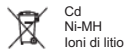

Solo per paesi dell'UE
Non smaltire l'apparecchio elettrico o la batteria insieme ai rifiuti domestici! In conformità con le Direttive Europee sui Rifiuti di Apparecchiature Elettriche ed Elettroniche, Batterie e Accumulatori e sui rifiuti di batterie e accumulatori e il recepimento nell'ordinamento nazionale, le apparecchiature elettriche, le batterie e i gruppi batteria, alla fine della loro durata utile, devono essere smaltiti separatamente e destinati ad un riciclo ecologicamente sostenibile.

Uso previsto

L'attrezzo è destinato alla raccolta di polvere asciutta.

INDICAZIONI DI SICUREZZA

Segnalazioni di sicurezza per l'aspirabriciole senza fili

⚠ATTENZIONE: IMPORTANTE! PRIMA DELL'USO, LEGGERE ATTENTAMENTE tutte le avvertenze di sicurezza e le istruzioni. Il mancato rispetto di avvertenze e istruzioni potrebbe dare origine a scosse elettriche, incendi e/o lesioni gravi.

1. Non esporre alla pioggia. Conservare al chiuso.
2. Non permettere che l'attrezzo sia usato come un giocattolo. Prestare la massima attenzione quando è utilizzato dai bambini o vicino ad essi.
3. Utilizzare esclusivamente come descritto in questo manuale. Utilizzare solo gli accessori consigliati dal produttore.
4. Non utilizzare una batteria danneggiata. Se l'attrezzo non funziona come dovrebbe, è caduto, risulta danneggiato, è stato lasciato in aree all'aperto o è caduto in acqua, riportarlo al centro di assistenza.
5. Non prendere in mano l'apparecchio con le mani

- bagnate.
6. Non inserire oggetti nelle aperture. Non utilizzare in caso di aperture bloccate; mantenerlo privo di polvere, lanugine, capelli e qualsiasi elemento che potrebbe ridurre il flusso dell'aria.
 7. Allontanare capelli, indumenti larghi, dita e tutte le parti del corpo dalle aperture e dalle parti mobili.
 8. Disattivare tutti i comandi prima di rimuovere la batteria.
 9. Prestare particolare attenzione quando si esegue la pulizia su scale.
 10. Non utilizzare per raccogliere liquidi infiammabili o combustibili, come la benzina, né utilizzare in aree in cui essi potrebbero essere presenti.
 11. Per la ricarica, utilizzare solo il caricatore fornito in dotazione dal produttore.
 12. Non raccogliere alcun materiale rovente o ardente come sigarette, fiammiferi o polvere bollente.
 13. Non utilizzare senza sacchetto raccogli-polvere e/o filtri.
 14. Non caricare la batteria all'aperto.
 15. Ricaricare la batteria esclusivamente con il caricabatterie specificato dal produttore. Un caricabatteria adatto a un tipo di batteria potrebbe causare incendi se utilizzato con una batteria diversa.
 16. Utilizzare l'utensile elettrico solo con batterie concepite appositamente per essere utilizzate su questo tipo di utensile. L'uso di batterie diverse potrebbe causare lesioni e incendi.
 17. Quando la batteria non viene utilizzata, tenerla lontana da oggetti metallici, per esempio graffette, monete, chiavi, chiodi, viti o altri piccoli oggetti metallici, che potrebbero creare una connessione tra un morsetto e l'altro.
 18. In caso di utilizzo improprio, è possibile che il liquido fuoriesca dalla batteria: non toccarlo. In caso di contatto accidentale, lavare abbondantemente con acqua.

CONSERVARE QUESTE ISTRUZIONI.

REGOLE SUPPLEMENTARI SULLA SICUREZZA

Questo apparecchio può essere utilizzato solo in ambito domestico.

1. Prima dell'uso, leggere il presente manuale di istruzioni e le istruzioni del manuale del caricatore.
2. Non raccogliere i seguenti materiali:
 - materiali bollenti come sigarette accese o polveri metalliche/scintille generate tramite molatura/taglio di metalli
 - materiali infiammabili come benzina, diluente, benzene, cherosene o vernici
 - materiali esplosivi come la nitroglicerina
 - materiali infiammabili quali alluminio, zinco, magnesio, titanio, fosforo o celluloidi
 - sporco umido, acqua, olio o materiale simile
 - pezzi duri con bordi taglienti, come trucioli

- di legno, metalli, pietre, vetri, chiodi, perni o lamette
 - polvere che si apprende, come cemento o toner
 - polvere conduttiva come metallo o carbonio
 - particelle sottili come polvere di calcestruzzo
- Tale azione potrebbe causare incendi, lesioni e/o danni ai beni.
3. Interrompere immediatamente il funzionamento dell'attrezzo se si nota qualche anomalia.
 4. Se l'aspirabriciole cade o subisce un urto, controllarlo attentamente prima di metterlo in funzione, per verificare la presenza di spaccature o danni.
 5. Non avvicinarsi a forni o ad altre fonti di calore.
 6. Non bloccare l'apertura di ingresso o le aperture di ventilazione.

CONSERVARE QUESTE ISTRUZIONI.

Istruzioni importanti di sicurezza per il caricatore

1. Prima di utilizzare il gruppo batteria, leggere tutte le istruzioni e le indicazioni di cautela su (1) caricabatteria, (2) batteria e (3) prodotto che utilizza la batteria.
2. Non smontare il gruppo batteria.
3. Se il tempo di funzionamento è diventato troppo breve, interrompere immediatamente l'utilizzo dello strumento. Potrebbe creare un rischio di surriscaldamento, bruciature e persino un'esplosione.
4. In caso di contatto dell'elettrolita con gli occhi, sciacquarli con acqua pulita e rivolgersi immediatamente a un medico. Potrebbe causare perdita della vista.
5. Non cortocircuitare la batteria:
 - (1) non toccare i terminali con materiale conduttivo;
 - (2) evitare di conservare la batteria in un contenitore con altri oggetti di metallo come chiodi, monete ecc.;
 - (3) non esporre la batteria alla pioggia o all'acqua.

Un corto circuito della batteria può creare un intenso flusso di corrente, surriscaldamento, causare bruciature e anche guasti.
6. Non conservare l'utensile e la batteria in luoghi dove la temperatura potrebbe raggiungere o superare i 50° (122 °F).
7. Non bruciare la batteria anche se è gravemente danneggiata o completamente usurata. La batteria potrebbe esplodere se gettata nel fuoco.
8. Fare attenzione a non far cadere la batteria o causarne l'urto.
9. Non utilizzare una batteria danneggiata.

Le batterie agli ioni di litio sono soggette ai requisiti delle normative sulle Merci pericolose. Per i trasporti commerciali, ad esempio da parte di terzi, spedizionieri, è necessario rispettare speciali requisiti su imballaggio ed etichettatura.

Per la preparazione dell'elemento da spedire, è richiesta la consulenza con un esperto di materiale pericoloso. Attenersi anche alle normative nazionali che prevedono maggiori dettagli.

Fissare con nastro adesivo o coprire i contatti aperti e imballare la batteria in modo che non possa spostarsi nella confezione.

11. Per lo smaltimento della batteria, attenersi alle normative locali.

CONSERVARE QUESTE ISTRUZIONI.

⚠ AVVERTENZA: utilizzare esclusivamente batterie originali. L'utilizzo di batterie non originali o di batterie modificate può comportare lo scoppio della batteria ed essere una probabile causa di incendi, lesioni personali e danni. In questo modo viene annullata la garanzia per utensili e caricabatterie.

Suggerimenti per aumentare la durata massima della batteria

1. Caricare la batteria prima che si scarichi completamente. Interrompere sempre le operazioni con l'utensile e caricare la batteria quando si nota una perdita di potenza dell'utensile.
2. Non ricaricare mai una batteria completamente carica. La carica eccessiva accorcia la vita utile della batteria.
3. Caricare la batteria a una temperatura ambiente di 5 °C - 45 °C (50 °C - 104 °C). Prima di caricarla, far raffreddare una batteria calda.

DESCRIZIONE DELLE FUNZIONI

⚠ AVVERTENZA: prima di eseguire la regolazione o il controllo sull'utensile, accertarsi sempre che l'utensile sia spento e che il gruppo batteria sia stato rimosso.

⚠ AVVERTENZA: quando si carica la batteria, fare attenzione a non rimanere incastrati con le dita tra l'aspirabriciole e la batteria, come indicato in figura. Rimanere incastrati con le dita può essere causa di lesioni.

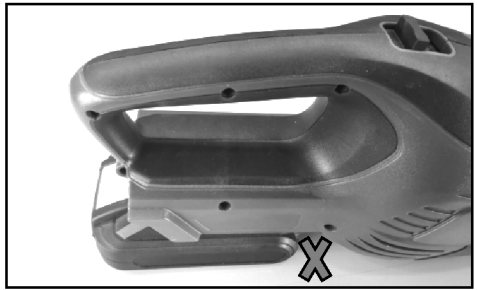

Installazione o rimozione del gruppo batteria

⚠ AVVERTENZA: spegnere sempre l'utensile prima di installare o rimuovere il gruppo batteria.

⚠ AVVERTENZA: quando si installa o rimuove la batteria, tenere l'utensile e il gruppo batteria in modo bene saldo. Se non si mantiene l'utensile e il gruppo batteria in modo ben fermo, è possibile che scivolino dalle mani e si provochino danni all'utensile e alla batteria oltre che lesioni personali.

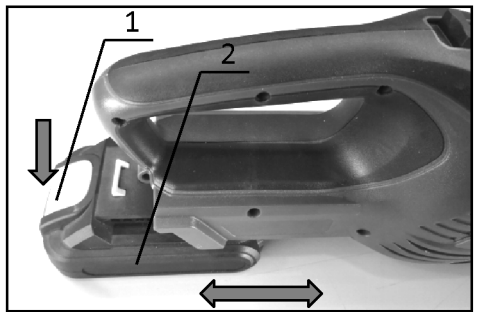

- 1. Pulsante 2. Gruppo batteria

Per rimuovere il gruppo batteria, farlo scorrere dall'utensile mentre si muove il pulsante sulla parte anteriore della batteria.

Per installare la batteria, allineare la linguetta sulla batteria alla scanalatura nell'alloggiamento e farla scorrere in posizione. Inserirla fino in fondo fino a completo inserimento con un click.

⚠ AVVERTENZA: inserire sempre la batteria fino in fondo. In caso contrario, potrebbe fuoriuscire dall'utensile causando lesioni all'utente e alle persone nelle vicinanze.

⚠ AVVERTENZA: non applicare forza eccessiva nell'installazione della batteria. Se la batteria non scorre facilmente, non è stata inserita correttamente.

Sistema di protezione della batteria

L'utensile è equipaggiato con un sistema di protezione batteria. Questo sistema interrompe automaticamente l'alimentazione al motore per estendere la vita utile della

batteria.

L'utensile si blocca automaticamente durante il funzionamento se l'utensile e/o la batteria si trovano in una delle seguenti condizioni:

Bassa carica della batteria:

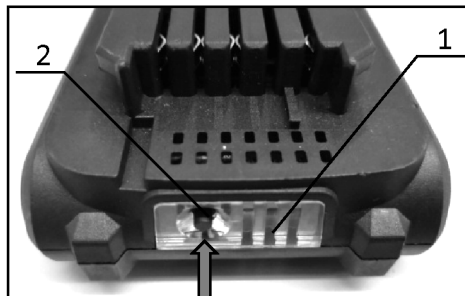

La capacità residua della batteria è troppo bassa e l'utensile non funziona. Se si accende l'utensile, il motore ricomincia a girare ma si ferma immediatamente. In questa situazione, rimuovere e ricaricare la batteria.

Indicazione della capacità residua della batteria



► 1. Spia di funzionamento 2. Pulsante di verifica

Premere il pulsante di verifica sul gruppo batteria per visualizzare la capacità residua della batteria. La spia di funzionamento si accende per qualche secondo.

Spie di funzionamento	Capacità residua
	Tre spie verdi accese Carica completa
	Due spie verdi accese Tra 30% e 60%
	Una spia verde accesa Tra 10% e 30%

NOTA: a seconda delle condizioni d'uso e della temperatura ambiente, l'indicazione potrebbe leggermente differire dalla capacità effettiva.

Azione dell'interruttore

AVVERTENZA: prima di inserire la batteria nell'utensile, verificare sempre che il grilletto dell'interruttore si azioni correttamente e ritorni nella posizione OFF quando viene rilasciato.

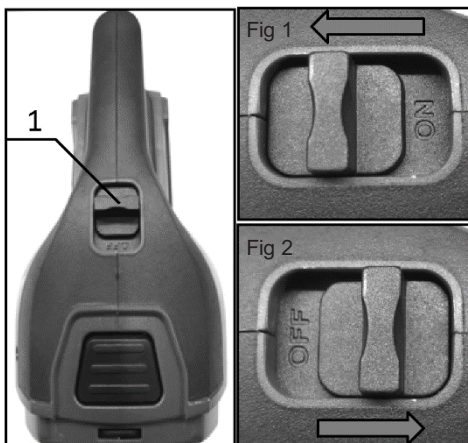

► 1. Pulsante On/Off

Per avviare l'utensile, basta posizionare il pulsante di accensione/spegnimento come in Fig 1.

Per spegnere l'utensile, basta spostare il pulsante di accensione/spegnimento come in Fig 2.

MONTAGGIO

AVVERTENZA: prima di eseguire qualsiasi lavoro sull'utensile, accertarsi sempre che l'utensile sia spento e che il gruppo batteria sia stato rimosso.

Rimozione della polvere

AVVERTENZA: svuotare l'aspirabriciole prima che sia troppo pieno o che la forza di aspirazione si riduca.

AVVERTENZA: verificare di aver svuotato anche l'interno dell'aspirabriciole stesso. Il mancato rispetto di questa indicazione potrà far ostruire il filtro o danneggiare il motore.

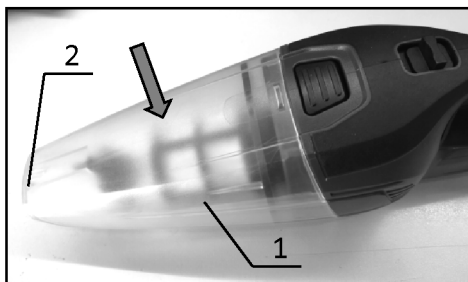

► 1. Contenitore 2. Ingresso aspirazione

Per far cadere la polvere che si è attaccata al filtro nel contenitore, battere sul contenitore con le mani per 4 o 5 volte.

Smontaggio del contenitore

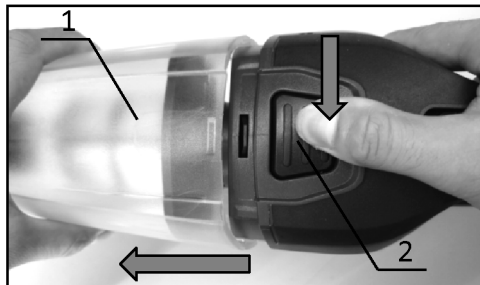

- 1. Contenitore 2. Pulsante di blocco

Rivolgere l'ingresso di aspirazione verso il basso, premere con un po' di forza il pulsante di blocco ed estrarre il contenitore delicatamente e in linea retta.

NOTA: accertarsi di aver posizionato un sacchetto sotto il contenitore in quanto la polvere potrebbe immediatamente fuoriuscire all'apertura del contenitore.

Rimuovere il gruppo filtro ed eliminare la polvere nel contenitore

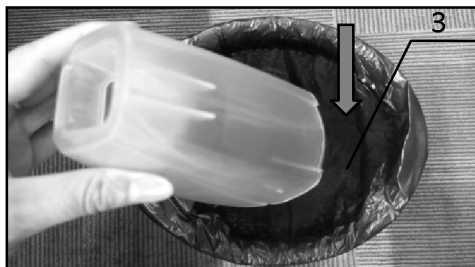
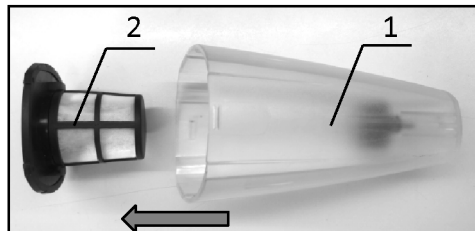

- 1. Contenitore 2. Gruppo filtro 3. Sacchetto dei rifiuti

Estrarre il gruppo filtro e rimuovere la polvere accumulata dall'interno del contenitore.

Rimuovere l'anello in plastica

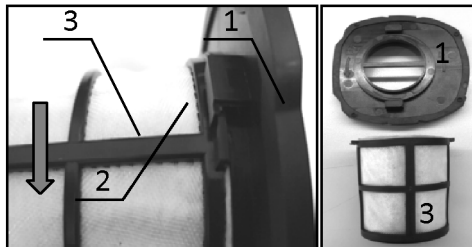

- 1. Anello in plastica 2. Telaio in plastica 3. Prefiltro

Girare il prefiltro staccandolo dal telaio in plastica, in direzione della freccia, come mostrato in figura, ed estrarre l'anello in plastica.

Smontare il gruppo filtro

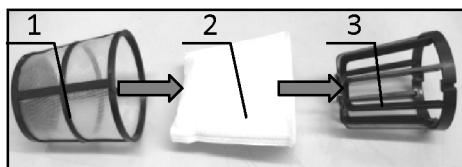

- 1. Prefiltro 2. Filtro 3. Supporto

Smontare il gruppo filtro in Supporto, Filtro e Prefiltro. Togliere il filtro e batterlo delicatamente per rimuovere la polvere. Nel caso in cui sia difficile rimuovere la polvere, è possibile utilizzare un dispositivo di soffiaggio per rimuoverla.

AVVERTENZA: nella misura del possibile, evitare di pulire il filtro con acqua. Nel caso in cui ciò fosse necessario, farlo asciugare completamente prima di rimontarlo.

Rimontaggio

Assemblare il gruppo filtro

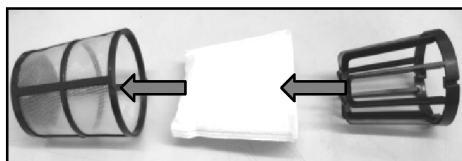

Reinserire in posizione, uno alla volta, il filtro e il supporto sul prefiltro.

AVVERTENZA: accertarsi di inserire il filtro in **linea retta senza attorcigliarlo**. Se il filtro viene inserito in modo non corretto, come in figura, la polvere entrerà nell'alloggiamento motore causandone un guasto.

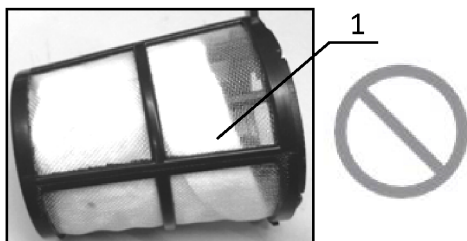

► 1. Filtro

Assemblare l'anello in plastica

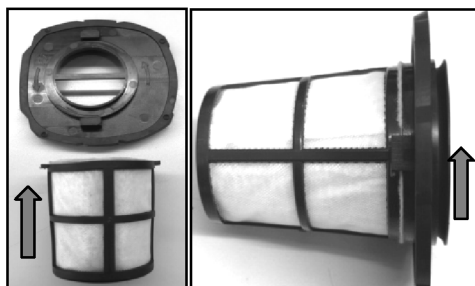

Inserire l'anello di plastica nella direzione indicata. A questo punto, accertarsi che sia correttamente bloccato sul supporto.

Installare il gruppo filtro

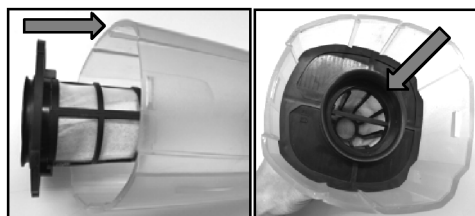

Installare il gruppo filtro nel contenitore nella direzione indicata. Accertarsi che sia correttamente bloccato sul contenitore.

Installare il contenitore

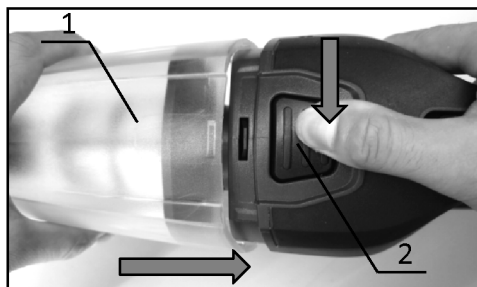

► 1. Contenitore 2. Pulsante di blocco

Rivolgere l'ingresso di aspirazione verso il basso, premere con un po' di forza il pulsante di blocco ed inserire il contenitore delicatamente e in linea retta. Una volta inserito, rilasciare il pulsante di blocco per bloccarlo.

NOTA: rimuovere sempre prima la polvere in quanto la potenza di aspirazione si ridurrà in presenza di troppa polvere nell'aspirabriciole.

AVVERTENZA: verificare sempre che sia il filtro che il prefiltro siano caricati correttamente prima di utilizzare l'aspirabriciole. Nel caso in cui non siano inseriti correttamente, la polvere entrerà nell'alloggiamento motore causandone un guasto. Negli esempi che seguono, il filtro e il prefiltro non sono inseriti correttamente. Per risolvere il problema, reinserirli correttamente.

Installazione/Rimozione dell'accessorio

AVVERTENZA: dopo aver collegato gli accessori, accertarsi sempre che siano ben fissati.

Per collegare gli accessori, come la bocchetta a lancia e la bocchetta di aspirazione, inserire direttamente l'accessorio fino alla fine per fissarlo in posizione durante l'uso.

Per rimuovere gli accessori, tirarli in linea retta applicando una leggera forza.

FUNZIONAMENTO

Pulizia (Aspirazione)

Bocchetta di aspirazione + Bocchetta a lancia (tubo dritto)

La bocchetta a lancia si inserisce tra la bocchetta di aspirazione e l'aspirabriciole stesso. Questo gruppo è utile per pulire un pavimento mentre si sta in piedi.

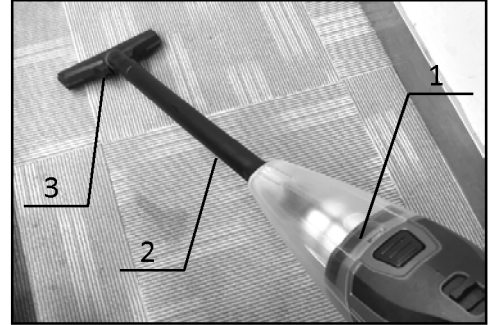

► 1. Corpo aspirabriciole 2. Bocchetta a lancia 3. Bocchetta di aspirazione standard

Bocchetta di aspirazione per fessure + Bocchetta a lancia (tubo dritto)

In aree strette, dove l'aspirabriciole non può essere inserito o in punti alti, difficili da raggiungere, utilizzare questa combinazione per pulire gli angoli e le fessure di automobili o mobili.

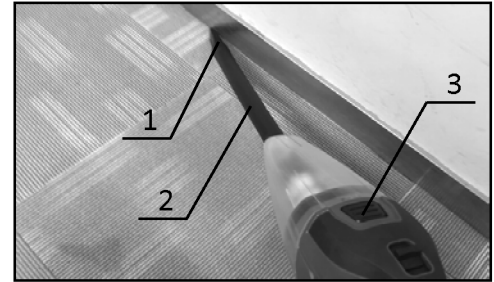

► 1. Bocchetta di aspirazione per fessure 2. Bocchetta a lancia 3. Corpo aspirabriciole

Bocchetta di aspirazione con spazzolino + Bocchetta a lancia (tubo dritto)

In aree strette, dove l'aspirabriciole non può essere inserito o in punti alti, difficili da raggiungere, utilizzare questa combinazione.

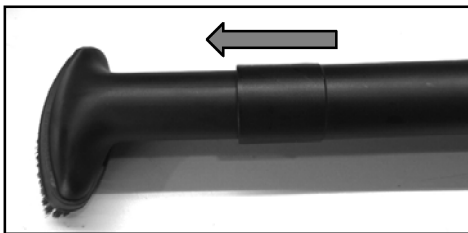
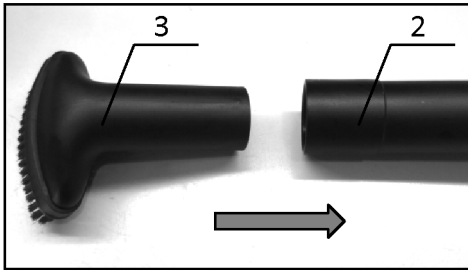
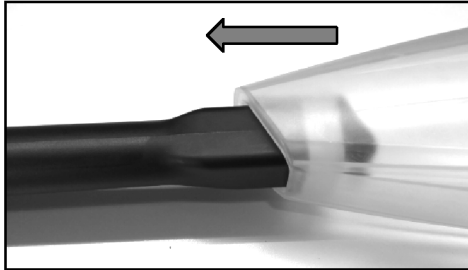
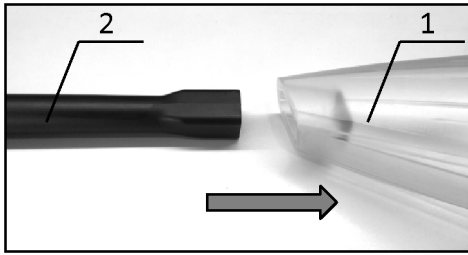

► 1. Contenitore 2. Bocchetta a lancia 3. Bocchetta di aspirazione

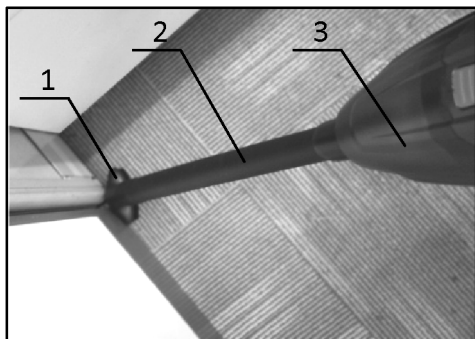

► 1. Bocchetta di aspirazione con spazzolino 2. Bocchetta a lancia 3. Corpo aspirabriciole

Pulizia senza bocchetta di aspirazione

È possibile anche raccogliere polvere e sporco senza bocchetta di aspirazione.



Dopo l'uso

AVVERTENZA: lasciare l'aspirabriciole appoggiato alla parete senza altro supporto può causarne la caduta e possibili danni.



MANUTENZIONE

AVVERTENZA: prima di eseguire l'ispezione o la manutenzione, accertarsi sempre che l'utensile sia spento e che il gruppo batteria sia stato rimosso.

AVVERTENZA: non utilizzare benzina, gasolio, diluenti, alcool o prodotti simili. Potrebbe risultarne scolorimento, deformazioni o crepe.

Pulizia

Di tanto in tanto, pulire l'esterno (corpo aspirabriciole) dell'aspirabriciole con un panno inumidito in acqua saponata.

Pulire anche l'apertura di aspirazione, il punto di assemblaggio sacchetto raccogli-polvere/filtro di carta e il dispositivo di arresto polvere.



Lavare il filtro in acqua saponata se ostruito con polvere e quando la potenza di aspirazione si riduce. Asciugarlo

completamente prima dell'uso. Un filtro non adeguatamente asciutto può essere causa di una scarsa aspirazione e abbrevia la durata del motore.

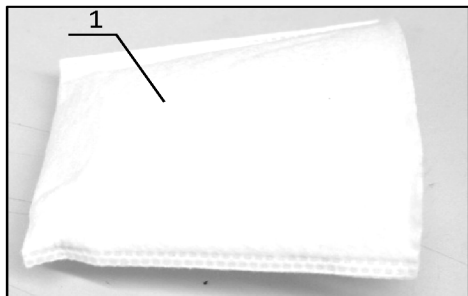

► 1. Filtro

ACCESSORI OPZIONALI

⚠ AVVERTENZA: questi accessori o attacchi sono raccomandati per l'uso con l'utensile specificato nel presente manuale. L'utilizzo di qualsiasi altro accessorio o attacco potrebbe comportare rischio di lesione a persone. Utilizzare accessori o attacchi esclusivamente per il loro uso previsto.

Per assistenza su maggiori dettagli in merito a questi accessori, contattare il centro di assistenza.

- Bocchetta a lancia (tubo dritto)
- Bocchetta di aspirazione
- Spazzolino
- Bocchetta di aspirazione per fessure
- Filtro
- Prefiltro
- Batteria e caricatore originali

NOTA: alcuni elementi nell'elenco possono essere inclusi nella confezione dell'utensile come accessori di serie. Possono differire da paese a paese.

Soluzione

Prima di rivolgersi all'assistenza per la riparazione, controllare i seguenti punti.

Sintomo	Punto da controllare	Procedura di soluzione
Scarsa potenza di aspirazione	Il contenitore è pieno di polvere?	Svuotare il contenitore.
	Il filtro è intasato?	Pulire o lavare il filtro.
	Il gruppo batteria è scarico?	Caricare il gruppo batteria.
Attrezzo non funzionante	Il gruppo batteria è scarico?	Caricare il gruppo batteria.

⚠ AVVERTENZA: non tentare di riparare da soli l'aspirabriciole.

Per mantenere la SICUREZZA e l'AFFIDABILITÀ del prodotto, far eseguire le operazioni di riparazione, manutenzione e regolazione esclusivamente da centri di assistenza della fabbrica o autorizzati e utilizzare sempre pezzi di ricambio originali.

RICARICA DELLA BATTERIA

⚠ La batteria esce di fabbrica con una leggera carica. La batteria deve essere caricata prima del primo utilizzo. La batteria raggiunge la sua piena capacità dopo essere stata caricata e scaricata diverse volte. Evitare periodi di ricarica brevi. Caricare il blocco batteria solo quando è completamente vuoto.

1. Verificare lo stato di carica della batteria



La batteria viene equipaggiata con un indicatore di livello di carica per mostrare il livello di carica della batteria.

Usare l'indicatore di livello di carica della batteria per pianificare il proprio lavoro ed evitare che si scarichi completamente.

Numero di spie luminose	Livello di carica della batteria
3 LED Verdi	> 70 %
2 LED Verdi	< 70 %
1 LED Verde	< 50 %

La protezione che impedisce alla batteria di scaricarsi troppo funziona quanto lo stato di carica è al di sotto del 35% della capacità complessiva. Il diodo di stato della batteria lampeggia prima di fermarsi. Non provare a superare questa protezione, è meglio scegliere di ricaricare immediatamente la batteria.

2. Processo di carica



Dare inizio al caricamento inserendo la batteria nella fessura del caricabatteria quindi inserendo la spina del caricabatteria nella presa di corrente. L'indicatore di carica (C) lampeggerà in rosso durante il caricamento. La batteria e il caricabatteria raggiungono una temperatura elevata durante il processo. L'indicatore di carica lampeggerà in verde per indicare che la carica è completa.

Una volta completata la carica, scollegare la corrente caricabatteria prima di togliere la batteria.

Nota: per impedire che la batteria venga inserita in modo scorretto nel caricabatteria, inserire il blocco batteria facendo attenzione agli spinotti del caricabatteria come indicato nell'illustrazione.

Durante la carica, l'indicatore di carica nella batteria ne indicheranno il livello raggiunto

Spie luminose	Livello di carica della batteria
3 LED Lampeggianti	0-34 %
2 LED Lampeggianti	35 %-69 %
1 LED Lampeggiante	70 %-99 %
3 LED Accesi	100 %

PULIZIA

Pericolo! Prima di qualsiasi lavoro di pulizia rimuovere sempre la batteria.

- Mantenere tutti i dispositivi di sicurezza, le aperture di aerazione e l'alloggiamento del motore il più possibile privi di sporco e polvere. Pulire l'apparecchio con un panno pulito o soffiarvi aria compressa a bassa pressione.
- Consigliamo di pulire immediatamente l'apparecchio dopo ogni uso.
- Pulire regolarmente l'apparecchio con un panno umido e un detergente delicato. Non usare agenti pulenti o solventi perché potrebbero essere aggressivi per le parti in plastica dell'apparecchio. Assicurarsi che nell'apparecchio non penetri acqua. La penetrazione di acqua in un utensile elettrico aumenta il rischio di shock elettrico.

MANUTENZIONE. Non ci sono parti all'interno dell'apparecchio che richiedono manutenzione aggiuntiva.

GARANZIA. Sono esclusi dalla garanzia i danni attribuibili alla normale usura, al sovraccarico o a una manipolazione scorretta. In caso di reclamo, inviare la macchina, completamente assemblata, al proprio rivenditore o a un centro assistenza per apparecchiature elettriche.

Informazione sullo smaltimento delle apparecchiature elettriche ed elettroniche obsolete.



Questo simbolo sui prodotti e/o sulla documentazione di accompagnamento significa che i prodotti elettrici ed elettronici usati non devono essere mescolati con i rifiuti domestici generici. Per un corretto trattamento, recupero e riciclaggio, portare questi prodotti ai punti di raccolta designati, dove verranno accettati gratuitamente. Uno smaltimento corretto di questo prodotto contribuirà a far risparmiare preziose risorse ed evitare potenziali effetti negativi sulla salute umana e sull'ambiente, che potrebbero derivare, altrimenti, da uno smaltimento errato. Per ulteriori dettagli contattare la propria autorità locale o il punto di raccolta più vicino.

IDENTIFICACIÓN

1. Botón de encendido/apagado
2. Perilla de bloqueo
3. Cápsula
4. Varita de extensión
5. Boquilla de esquina
6. Boquilla estándar
7. Boquilla de cepillo de estante
8. Entrada de succión
9. Mango suave
10. Cartucho de batería
11. Botón del cartucho de la batería

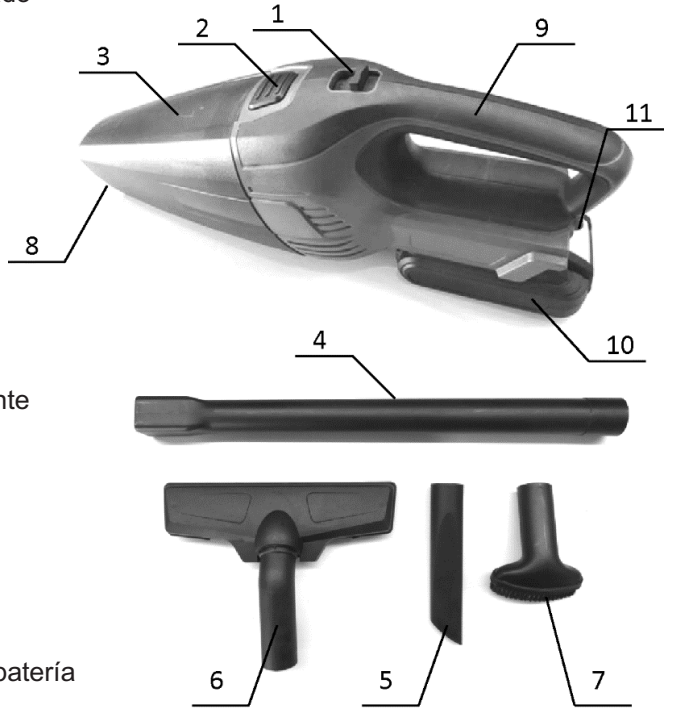

ADVERTENCIA

Este aparato puede ser utilizado por niños de más de 8 años y por personas con capacidad mental, sensorial o física limitada, o por personas sin la oportuna experiencia y conocimiento, siempre que sean supervisadas o hayan sido instruidas sobre el uso del aparato de manera segura y entienden los peligros relativos. Los niños no deben jugar con el aparato. La limpieza y el mantenimiento no deben ser realizados por niños sin supervisión.

ESPECIFICACIONES

Modelo:	CVP 20 L
Capacidad	Aprox. 135 ml
Vacío máx.	3,5 KPa
Uso continuo (con batería de 2.0Ah)	≥12 min
Tensión nominal	CC 20 V (Li-ion)
Peso neto (herramienta desnuda)	Aprox. 0,92 kg

- Debido a nuestro continuo programa de investigación y desarrollo, las especificaciones aquí contenidas están sujetas a cambios sin previo aviso.
- Las especificaciones y el cartucho de la batería pueden variar de un país a otro.
- Peso, con cartucho de batería, según EPTA-Procedimiento 01/2003

Cartucho de batería aplicable

⚠ ADVERTENCIA: Utilice únicamente los cartuchos de batería indicados anteriormente. El uso de cualquier otro cartucho de batería y cargadores puede causar lesiones y/o incendios.

Símbolo

A continuación se muestran los símbolos utilizados para el equipo. Asegúrese de comprender su significado antes de utilizarlos.



Lea el manual de instrucciones.



Cd
Ni-MH
Li-ion

Sólo para los países de la UE
No elimine el equipo eléctrico ni el paquete de baterías junto con los residuos domésticos. En cumplimiento de las Directivas Europeas sobre Residuos de Equipos Eléctricos y Electrónicos y Pilas y Acumuladores y su aplicación de acuerdo con las leyes nacionales, los equipos eléctricos y las pilas y baterías que hayan llegado al final de su vida útil deben recogerse por separado y devolverse a una instalación de reciclaje compatible con el medio ambiente.

Uso previsto

La herramienta está diseñada para recoger polvo seco.

ADVERTENCIAS DE SEGURIDAD

Advertencias de seguridad del limpiador inalámbrico

⚠ ADVERTENCIA: ¡IMPORTANTE! LEA ATENTAMENTE todas las advertencias de seguridad y todas las instrucciones ANTES DE USAR. Si no se siguen las advertencias e instrucciones se pueden provocar descargas eléctricas, incendios y/o lesiones graves.

1. No exponer a la lluvia. Guarde el aparato en un lugar cubierto.
2. No permita que se utilice como juguete. Es necesario prestar mucha atención cuando es utilizado por niños o cerca de ellos.
3. Úselo solo como se describe en este manual. Utilice únicamente los accesorios recomendados por el fabricante.
4. No lo use con la batería dañada. Si el aparato no funciona como debería, se ha caído, dañado, dejado al aire libre o se ha caído al agua, devuélvalo a un centro de servicio.
5. No manipule el aparato con las manos mojadas.
6. No coloque ningún objeto en las aberturas. No lo use con ninguna abertura bloqueada; manténgalo libre de polvo, pelusa, cabello y cualquier cosa

que pueda reducir el flujo de aire.

- Mantenga el cabello, la ropa suelta, los dedos y todas las partes del cuerpo alejadas de las aberturas y las partes móviles.
- Apague todos los controles antes de retirar la batería.
- Tenga mucho cuidado al limpiar las escaleras.
- No lo use para recoger líquidos inflamables o combustibles, como gasolina, ni lo use en áreas donde puedan estar presentes.
- Utilice únicamente el cargador suministrado por el fabricante para recargar.
- No recoja nada que esté ardiendo o fumando, como cigarrillos, fósforos o cenizas calientes.
- No lo use sin una bolsa para el polvo y/o filtros en su lugar.
- No cargue la batería al aire libre.
- Recargue sólo con el cargador especificado por el fabricante. Un cargador adecuado para un tipo de batería puede crear un riesgo de incendio si se utiliza con otra batería.
- Use herramientas eléctricas solo con paquetes de baterías específicamente designados. El uso de otras baterías puede crear un riesgo de lesiones y fuego.
- Cuando (la) batería no esté en uso, manténgala alejada de otros objetos metálicos, como clips, monedas, llaves, clavos, tornillos u otros objetos metálicos pequeños, que puedan hacer una conexión de un terminal a otro.
- En condiciones abusivas, el líquido puede ser expulsado de la batería; evite el contacto. Si entra en contacto accidentalmente, enjuáguese con agua.

GUARDE ESTAS INSTRUCCIONES.

NORMAS DE SEGURIDAD ADICIONALES

Este aparato está diseñado para uso doméstico.

- Lea atentamente este manual de instrucciones y el manual de instrucciones del cargador antes de usarlo.
- No recoja los siguientes materiales:
 - Materiales calientes como cigarrillos encendidos o chispa/polvo de metal generado por la molienda/ corte de metal
 - Materiales inflamables como gasolina, diluyente, bencina, queroseno o pintura
 - Materiales explosivos como nitroglicerina
 - Materiales inflamables como aluminio, zinc, magnesio, titanio, fósforo o celuloide
 - Suciedad húmeda, agua, aceite o similares
 - Piezas duras con bordes afilados, como astillas de madera, metales, piedras, vasos, clavos, alfileres o maquinillas de afeitar
 - Polvo para coagular, como cemento o tónor
 - Polvo conductor como metal o carbono
 - Partículas finas como polvo de hormigónDicha acción puede causar incendios, lesiones

y/o daños a la propiedad.

- Detenga la operación inmediatamente si nota algo anormal.
- Si deja caer o golpea el limpiador, revíselo cuidadosamente para detectar grietas o daños antes de usarlo.
- No lo acerque a estufas u otras fuentes de calor.
- No bloquee el orificio de entrada ni los orificios de ventilación.

GUARDE ESTAS INSTRUCCIONES.

Seguridad importante

instrucciones para el cartucho de la batería

- Antes de utilizar el cartucho de la batería, lea todas las instrucciones y las marcas de precaución en (1) el cargador de la batería, (2) la batería y (3) el producto que utiliza la batería.
- No desmonte el cartucho de la batería.
- Si el tiempo de funcionamiento se acorta excesivamente, interrumpa inmediatamente el funcionamiento. Puede provocar un riesgo de sobrecalentamiento, posibles quemaduras e incluso una explosión.
- Si el electrolito entra en los ojos, aclárelos con agua limpia y busque atención médica de inmediato. Puede provocar la pérdida de la vista.
- No cortocircuite el cartucho de la batería:
 - No toque los terminales con ningún material conductor.
 - Evite almacenar el cartucho de la batería en un recipiente con otros objetos metálicos como clavos, monedas, etc.
 - No exponga el cartucho de la batería al agua o a la lluvia.

Un cortocircuito en la batería puede provocar un gran flujo de corriente, sobrecalentamiento, posibles quemaduras e incluso una avería.

- No almacene la herramienta y el cartucho de batería en lugares donde la temperatura pueda alcanzar o superar los 50 °C (122 °F).
- No incinere el cartucho de la pila aunque esté muy dañado o completamente desgastado. El cartucho de la batería puede explotar en un incendio.
- Tenga cuidado de no dejar caer o golpear la batería.
- No utilice una batería dañada.

Las baterías de iones de litio contenidas están sujetas a los requisitos de la legislación sobre mercancías peligrosas.

En el caso de los transportes comerciales, por ejemplo, por parte de terceros o de agentes de transporte, deben cumplirse requisitos especiales de embalaje y etiquetado.

Para la preparación del artículo que se envía, es necesario consultar a un experto en materiales

peligrosos. Tenga en cuenta también las posibles normativas nacionales más detalladas. Ponga cinta adhesiva o enmascare los contactos abiertos y embale la batería de manera que no pueda moverse en el embalaje.

11. Siga la normativa local relativa a la eliminación de la batería.

GUARDE ESTAS INSTRUCCIONES.

⚠ PRECAUCIÓN: Utilice únicamente baterías originales. El uso de pilas no originales, o de pilas que hayan sido alteradas, puede hacer que la pila estalle, provocando incendios, lesiones personales y daños. También anulará la garantía para la herramienta y el cargador.

Consejos para mantener la máxima duración de la batería

1. Cargue el cartucho de la batería antes de que se descargue por completo. Detenga siempre el funcionamiento de la herramienta y cargue el cartucho de la batería cuando note menos potencia en la herramienta.
2. Nunca recargue un cartucho de batería completamente cargado. La sobrecarga acorta la vida útil de la batería.
3. Cargue el cartucho de la batería a temperatura ambiente a 5 °C - 45 °C (50 °F - 104 °F). Deje enfriar un cartucho de batería caliente antes de cargarlo.

DESCRIPCIÓN FUNCIONAL

⚠ PRECAUCIÓN: Asegúrese siempre de que la herramienta está desconectada y el cartucho de la batería está extraído antes de ajustar o comprobar el funcionamiento de la herramienta.

⚠ PRECAUCIÓN: Tenga cuidado de no atrapar los dedos entre el limpiador y la batería como se muestra en el diagrama al cargar la batería. El (los) dedo(s) atrapado (s) puede (n) causar lesiones.



Instalar o retirar el cartucho de la batería

⚠ PRECAUCIÓN: Apague siempre la herramienta antes de instalar o retirar el cartucho de la batería.

⚠ PRECAUCIÓN: Sujete firmemente la herramienta y el cartucho de batería cuando instale o retire el cartucho de batería. Si no sujeta la herramienta y el cartucho de la batería con firmeza, pueden resbalar de sus manos y provocar daños en la herramienta y el cartucho de la batería, así como lesiones personales.

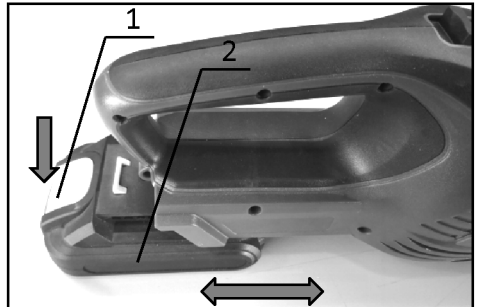

- 1. Botón 2. Cartucho de batería

Para extraer el cartucho de la batería, deslícelo desde la herramienta mientras desliza el botón de la parte delantera del cartucho.

Para instalar el cartucho de la batería, alinee la lengüeta del cartucho de la batería con la ranura de la carcasa y deslícelo en su lugar. Introdúcelo hasta el final hasta que se bloquee con un pequeño clic.

⚠ PRECAUCIÓN: Instale siempre el cartucho de la batería por completo. De lo contrario, podría caerse accidentalmente de la herramienta, causando lesiones a usted o a alguien a su alrededor.

⚠ PRECAUCIÓN: No instale el cartucho de la batería a la fuerza. Si el cartucho no se desliza con facilidad, no se está introduciendo correctamente.

Sistema de protección de la batería

La herramienta está equipada con un sistema de protección de la batería. Este sistema desconecta automáticamente la alimentación del motor para prolongar la vida útil de la batería.

La herramienta se detendrá automáticamente durante el funcionamiento si la herramienta y/o la batería se colocan en las siguientes condiciones:

Baja tensión de la batería:

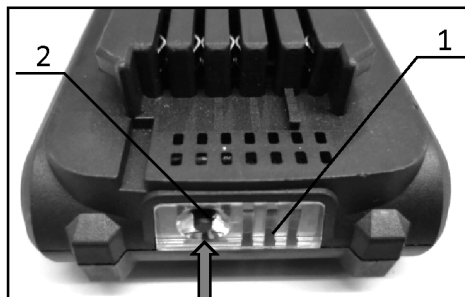

La capacidad restante de la batería es demasiado baja y la herramienta no funcionará. Si enciende la herramienta, el motor vuelve a funcionar pero se detiene pronto. En esta situación, retire y recargue la batería.

Indicación de la capacidad restante de la batería



► 1. Luces indicadoras 2. Botón de comprobación

Pulse el botón de comprobación del cartucho de la batería para indicar la capacidad restante de la misma. Las luces indicadoras se encienden durante unos segundos.

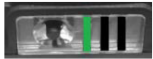
Luces indicadoras	Capacidad restante
	Tres luces verdes encendidas Cargado completo
	Dos luces verdes encendidas Entre el 30% y el 60%.
	Una luz verde encendida Entre el 10% y el 30%.

NOTA: Según las condiciones de uso y la temperatura ambiente, la indicación puede diferir ligeramente de la capacidad real.

Acción del interruptor

⚠ PRECAUCIÓN: Antes de instalar el cartucho de batería en la herramienta, verifique siempre que el gatillo interruptor funcione adecuadamente y que regrese a la posición de "APAGADO" al soltarlo.

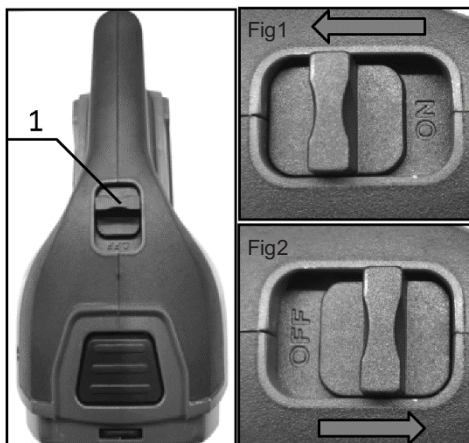

► 1. Botón de encendido/apagado

Para arrancar o la herramienta, simplemente pulse el botón del interruptor (consulte la Fig. 1).

Para detener la herramienta, simplemente presione el botón del interruptor (consulte la Fig. 2).

ENSAMBLE

⚠ PRECAUCIÓN: Antes de llevar a cabo cualquier tipo de trabajo con la herramienta, asegúrese siempre de que la herramienta esté apagada y de haber retirado el cartucho de la batería.

Eliminación del polvo

⚠ PRECAUCIÓN: Vacíe el limpiador antes de que se llene demasiado o la fuerza de succión se debilite.

⚠ PRECAUCIÓN: Asegúrese de vaciar el interior del propio limpiador de polvo. No hacerlo puede causar que el filtro se obstruya o que el motor se dañe.

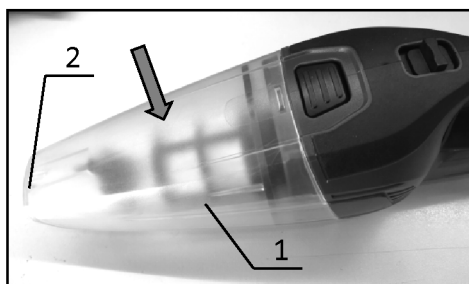

► 1. Cápsula 2. Entrada de aspiración

Para dejar caer el polvo pegado al filtro en la cápsula, toque la cápsula 4 o 5 veces con la mano.

Desmontar la cápsula

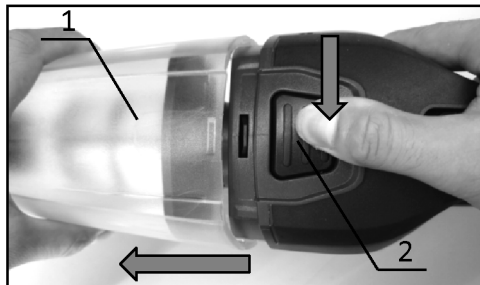

- 1. Cápsula 2. Perilla de bloqueo

Apunte la entrada de succión hacia abajo, presione un poco la perilla de bloqueo y saque la cápsula lenta y rectamente.

NOTA: Asegúrese de colocar una bolsa de basura debajo de la cápsula, ya que el polvo puede derramarse cuando se abre la cápsula.

Desinstale el conjunto del filtro y deseche el polvo en la cápsula

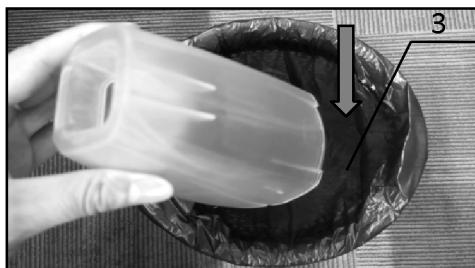
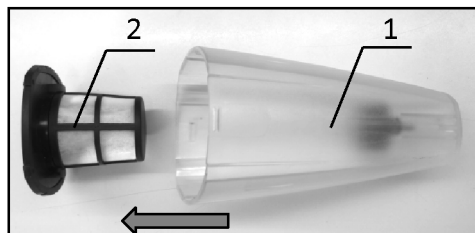

- 1. Cápsula 2. Ensamblaje del filtro 3. Bolsa de basura

Saque el conjunto del filtro y elimine el polvo acumulado del interior de la cápsula.

Desinstalar el anillo de plástico

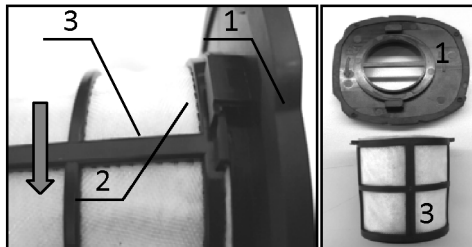

- 1. Anillo de plástico 2. Hebilla de plástico 3. Prefiltro

Aleje el prefiltro de la hebilla de plástico en la dirección de la flecha como se ilustra y retire el anillo de plástico.

Desmontar el conjunto del filtro

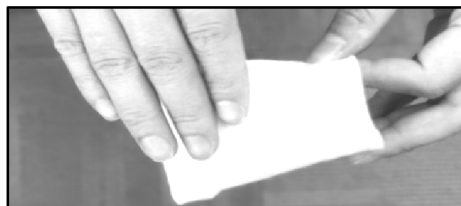
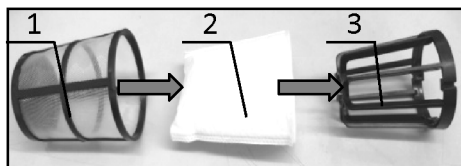

- 1. Prefiltro 2. Filtro 3. Suspensión

Desmonte el conjunto del filtro en Suspensión, Filtro y Prefiltro. Saque el filtro y golpéelo ligeramente para eliminar el polvo. Si es difícil eliminar el polvo, puede usar una máquina de soplado para eliminarlo.

AVISO: En la medida de lo posible para evitar limpiar el filtro con agua. Si es así, séquelo completamente antes de volver a montarlo.

Reensamblaje

Montar el conjunto del filtro

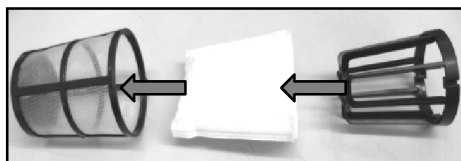

Coloque el filtro y manténgase completamente en posición en el Prefiltro a su vez.

AVISO: Asegúrese de que el filtro se coloca recto

sin ser pelado hacia atrás. Si el filtro se coloca incorrectamente como se ilustra, el polvo entrará en la carcasa del motor y causará una falla del motor.

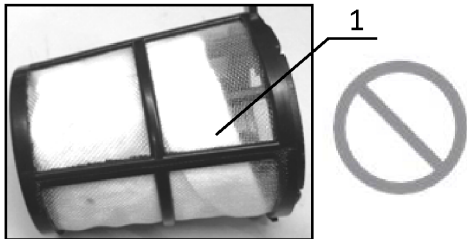

► 1. Filtro

Montar el anillo de plástico

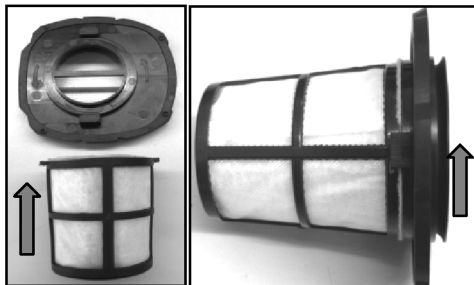

instale el anillo de plástico en una dirección consistente con el original. En este momento, asegúrese de que esté firmemente sujeto a la estancia.

Instale el conjunto del filtro

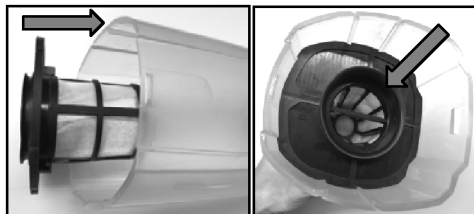

Instale el conjunto del filtro en la cápsula en la dirección Consistente con el original. Asegúrese de que esté firmemente sujeto a la cápsula.

Instale la cápsula

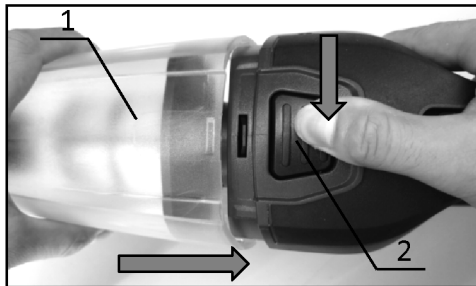

► 1. Cápsula 2. Perilla de bloqueo

Apunte la entrada de succión abajo, presione un poco la perilla de bloqueo e inserte la cápsula lenta y rectamente. Cuando esté en su lugar, suelte el botón de bloqueo para bloquearlo.

NOTA: Elimine siempre el polvo antes de tiempo, ya que la potencia de succión se reducirá si hay demasiado polvo en el limpiador.

AVISO: Asegúrese siempre de verificar que tanto el filtro como el prefiltro estén cargados correctamente antes de usar el limpiador. Si no se cargan correctamente, el polvo entrará en la carcasa del motor y causará una falla del motor. Si se producen los siguientes ejemplos, el filtro y el prefiltro no se cargan correctamente. Recárguelos correctamente para rectificar el problema.

Instalación/desinstalación del accesorio

▲ PRECAUCIÓN: Después de conectar los accesorios, asegúrese siempre de que estén firmemente asegurados.

Para conectar accesorios, como la varita de extensión y la boquilla, inserte el accesorio directamente hasta donde pueda para asegurar la conexión durante el uso.

Para desconectar los accesorios, tire de él un poco fuerte directamente.

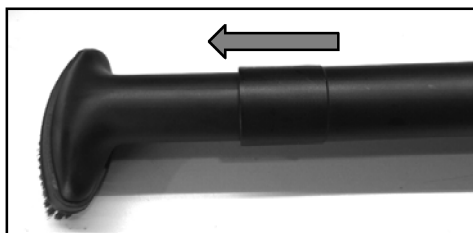
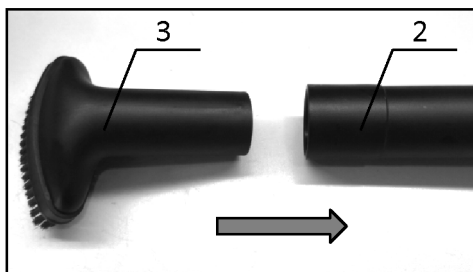
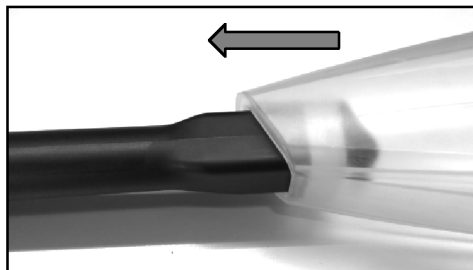
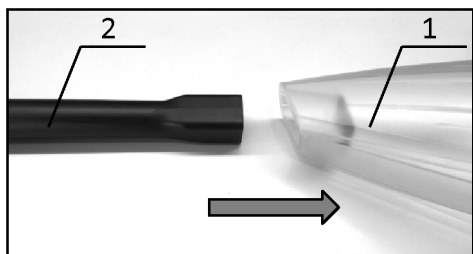

► 1. Cápsula 2. Varita de extensión 3. Boquilla

OPERACIÓN

Limpieza (succión)

Boquilla + varita de extensión (tubo recto)

La varita de extensión encaja entre la boquilla y el limpiador en sí. Esta disposición es conveniente para limpiar un suelo en posición de pie.

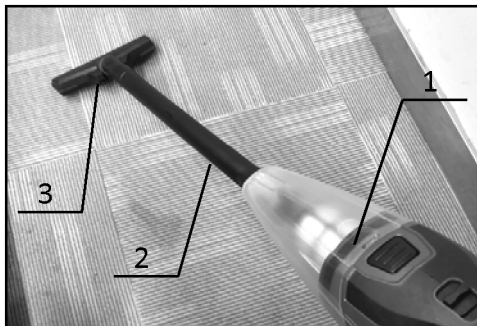

► 1. Cuerpo del limpiador 2. Varita de extensión 3. Boquilla estándar

Boquilla de esquina + varilla de extensión (tubo recto)

En cuartos estrechos donde el limpiador en sí no puede apretar, o en lugares altos de difícil acceso, utilice esta disposición para limpiar esquinas y grietas de un automóvil o muebles.

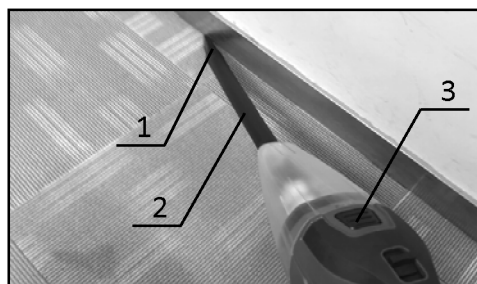

► 1. Boquilla de esquina 2. Varita de extensión 3. Cuerpo del limpiador

Boquilla de cepillo de estante + varita de extensión (tubo recto)

En los cuartos estrechos donde el limpiador en sí no puede apretar, o en lugares altos de difícil acceso, utilice este arreglo.

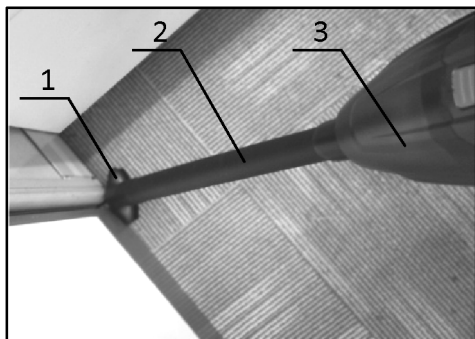

- 1. Boquilla del cepillo del estante 2. Varita de extensión
3. Cuerpo del limpiador

Limpeza sin boquilla

También puede recoger el polvo y el polvo sin boquilla.



Después del uso

AVISO: Colocar el limpiador contra la pared sin ningún otro soporte hace que el limpiador se caiga y se dañe.

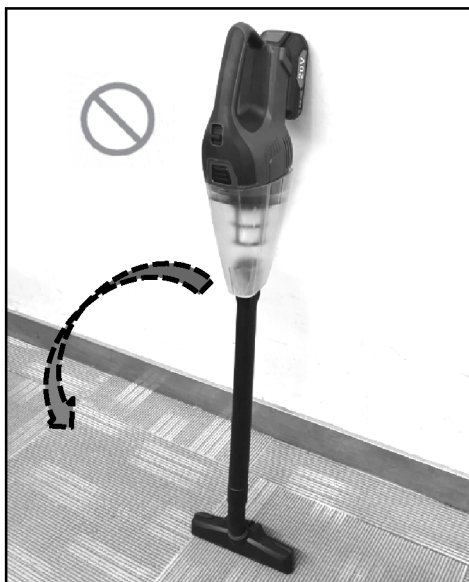

MANTENIMIENTO

⚠ PRECAUCIÓN: Asegúrese siempre de que la herramienta está desconectada y el cartucho de la batería está extraído antes de intentar realizar una inspección o un mantenimiento.

AVISO: Nunca utilice gasolina, bencina, diluyente, alcohol o similares. Pueden producirse decoloraciones, deformaciones o grietas.

Limpeza

De vez en cuando, limpie el exterior (cuerpo del limpiador) del limpiador con un paño humedecido en agua jabonosa. Limpie también la abertura de succión, el área de montaje de la bolsa de polvo/filtro de papel y el tapón antipolvo.



Lave el filtro con agua jabonosa cuando esté obstruido con polvo y la potencia del limpiador se debilite. Séquelo bien antes de usarlo. Un filtro insuficientemente seco puede causar una succión deficiente y acortar la vida útil del motor.

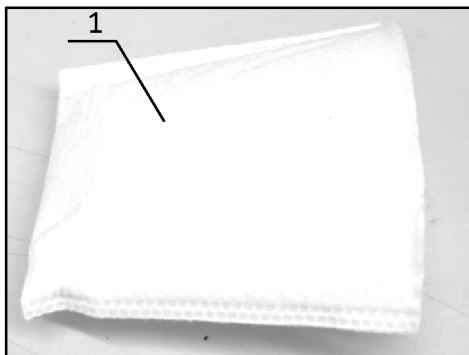

► 1. Filtro

ACCESORIOS OPCIONALES

⚠ PRECAUCIÓN: Estos accesorios o complementos se recomiendan para su uso con la herramienta especificada en este manual. El uso de cualquier otro accesorio o aditamento podría presentar un riesgo de lesiones a las personas. Utilice el accesorio o el accesorio sólo para el propósito indicado.

Si necesita ayuda para obtener más detalles sobre estos accesorios, pregunte a su Centro de Servicio local.

- Vara de extensión (tubo recto)
- Boquilla
- Cepillo para estantes
- Boquilla de esquina
- Filtro
- Prefiltro
- Batería y cargador originales

NOTA: Algunos elementos de la lista pueden estar incluidos en el paquete de herramientas como accesorios estándar. Pueden variar de un país a otro.

Resolución de Problemas

Antes de solicitar reparaciones, compruebe los siguientes puntos.

Problema	Zona que debe investigarse	Método de fijación
Potencia de succión débil	¿La cápsula está llena de polvo?	Vacíe la cápsula de polvo.
	¿El filtro está obstruido?	Limpie o lave el filtro.
	¿Se ha agotado el cartucho de la batería?	Cargue el cartucho de la batería.
No funciona	¿Se ha agotado el cartucho de la batería?	Cargue el cartucho de la batería.

⚠ PRECAUCIÓN: No intente reparar el limpiador usted mismo.

Para mantener la SEGURIDAD y FIABILIDAD del producto, las reparaciones, cualquier otro mantenimiento o ajuste deben ser realizados por los Centros de Servicio Autorizados o de Fábrica, utilizando siempre piezas de repuesto.

RECARGA DE LA BATERÍA

⚠ La batería está ligeramente cargada al salir de fábrica. La batería debe cargarse antes de utilizarse por primera vez. La batería alcanzará su plena capacidad tras haberse cargado y descargado varias veces. Evite los cortos períodos de carga. Cargue solo el bloque de baterías cuando esté totalmente vacío.

1. Comprobar el estado de carga de la batería

La batería está equipada con un indicador de nivel de carga para mostrar el nivel de carga de la batería. Utilice el indicador de nivel de carga de batería para planificar su trabajo y evitar la descarga profunda.



Número de pilotos luminosos	Nivel de carga de la batería
3 LED verdes	> 70 %
2 LED verdes	< 70 %
1 LED verdes	< 50 %

La protección contra una descarga demasiado importante funcionará cuando el estado de carga se sitúe por debajo del 35 % de la capacidad total. El diodo de estado de la batería parpadea á antes de detenerse. No intente exceder esta protección, opte más bien por recargar inmediatamente la batería.

2. Procedimiento de carga



Inicie el proceso de carga insertando la batería en la ranura del cargador y a continuación enchufando el cargador a la corriente. El indicador de carga (C) parpadeará en rojo durante la carga. La batería y el cargador de la batería alcanzan una temperatura elevada durante la carga. El indicador de carga parpadeará en verde para indicar que la carga está completa. Una vez finalizada la carga, desenchufe la corriente del cargador antes de

desconectar la batería.

Comentario: para impedir que la babada se inserte incorrectamente en el cargador, inserte el bloque de la batería teniendo en cuenta las clavijas del cargador tal como se indica en la ilustración.

Durante la carga, los indicadores de carga en la batería indicarán su nivel de carga

Pilotos luminosos	Nivel de carga de la batería
3 LED parpadeantes	0-34 %
2 LED parpadeantes	35 %-69 %
1 LED parpadeantes	70 %-99 %
3 LED encendidas	100 %

LIMPIEZA.

- Mantenga todos los dispositivos de seguridad, las aberturas de ventilación y la carcasa del motor lo más libres de suciedad y polvo posible. Limpie el aparato con un paño limpio o sople aire comprimido a baja presión.
- Recomendamos limpiar el aparato inmediatamente después de cada uso.
- Limpie el aparato regularmente con un paño húmedo y un detergente suave. No utilice agentes de limpieza o disolventes, ya que podrían ser agresivos para las piezas de plástico del aparato. Asegúrese de que no entre agua en el aparato.

MANTENIMIENTO. No hay partes dentro del aparato que requieran mantenimiento adicional.

GARANTÍA. Los daños atribuibles al desgaste normal, la sobrecarga o el manejo incorrecto están excluidos de la garantía. En el caso de una queja, envíe la máquina, completamente ensamblada, a su distribuidor o a un centro de servicio de equipos eléctricos.

Información sobre la eliminación para los usuarios de equipos eléctricos y electrónicos usados.



La aparición de este símbolo en un producto y/o en la documentación adjunta indica que los productos eléctricos y electrónicos usados no deben mezclarse con la basura doméstica general. Para que estos productos se sometan a un proceso adecuado de tratamiento, recuperación y reciclaje, lleve los a los puntos de recogida designados, donde los admitiran sin coste alguno. Si desecha el producto correctamente, estará contribuyendo a preservar valiosos recursos y a evitar cualquier posible efecto negativo en la salud de las personas y en el medio ambiente que pudiera producirse debido al tratamiento inadecuado de desechos. Póngase en contacto con su autoridad local para que le informen detalladamente sobre el punto de recogida más cercano.

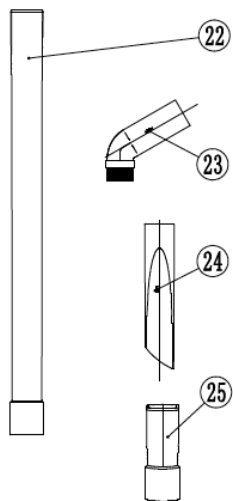
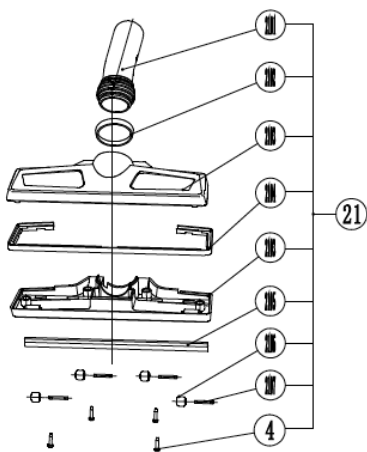
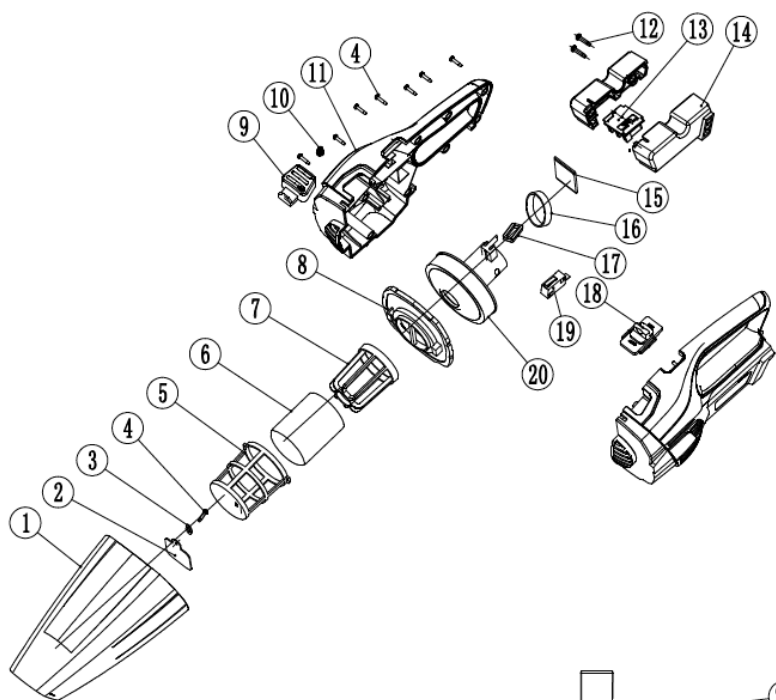

CONTENUTO DELLA DICHIARAZIONE DI CONFORMITÀ CE

FERRITALIA Soc. Coop., distributrice per l'Europa dei prodotti YAMATO, dichiara che Mini aspiratore a batteria mod. CVP 20/05 L (cod. 82867), descritto in questo manuale è conforme alle direttive europee 2014/30/EU, 2014/35/EU, 2011/65/EU + (EU) 2015/863, 2013/56/EU.

CONTENIDO DEL LA DECLARACIÓN DE CONFORMIDAD CE

FERRITALIA Soc. Coop., distribuidor para Europa de los productos YAMATO, declara que Mini aspirador mod. CVP 20/05 L (cod. 82867) conforme indicado en este manual, esta de acuerdo con las Directivas Europeas 2014/30/EU, 2014/35/EU, 2011/65/EU + (EU) 2015/863, 2013/56/EU.

DISTRIBUDOR PARA ESPAÑA: A FORGED TOOL S.A. - Avda. Andalucía s/n - 18015 Granada - SPAIN

Padova, Novembre 2022

Responsabile tecnico / Technical manager / Director tecnico: Paolo Lain

FERRITALIA Società Cooperativa. - Via Longhin, 71 - 35129 Padova – ITALY



www.ferritalia.it