

MAURER®

Spremiagrumi elettrico
Exprimidor eléctrico de cítricos

cod. 81943



Manuale istruzioni
Manual de instrucciones

ITALIANO (originale)
ESPAÑOL

Distribuzione  **FERRITALIA**  PADOVA-ITALY

ITALIANO

SOLO PER USO DOMESTICO

Importante! Leggere prima dell'uso e conservare per eventuali riferimenti futuri

ISTRUZIONI IMPORTANTI PER LA SICUREZZA**Sicurezza elettrica**

1. L'apparecchio può essere utilizzato da bambini di età pari o superiore a 8 anni e da persone con capacità fisiche, sensoriali o mentali ridotte o prive di esperienza e conoscenza se sono supervisionate o istruite sull'uso dell'apparecchio in modo sicuro e comprendono i pericoli coinvolti.
2. I bambini non devono giocare con l'apparecchio. La pulizia e la manutenzione da parte dell'utente non devono essere eseguite da bambini senza supervisione.
3. I bambini di età inferiore a 3 anni devono essere tenuti lontani a meno che non siano continuamente sorvegliati.
4. I bambini di età compresa tra 3 anni e meno di 8 anni devono accendere/spegnere l'apparecchio solo a condizione che sia stato collocato o installato nella normale posizione operativa prevista e che siano stati sorvegliati o istruiti sull'uso dell'apparecchio in un luogo sicuro modo e comprendere i pericoli coinvolti. I bambini di età compresa tra 3 anni e meno di 8 anni non devono collegare, regolare e pulire l'apparecchio o eseguire la manutenzione
5. Assicurarsi che la tensione indicata sull'etichetta dati corrisponda alla tensione di rete prima di collegare l'apparecchio.
6. La spina dell'apparecchio deve essere inserita correttamente nella presa di corrente. Non alterare la spina. Non utilizzare l'adattatore per spina.
7. Non utilizzare o conservare l'apparecchio all'aperto.
8. Non utilizzare l'apparecchio se è caduto a terra, se presenta segni visibili di danneggiamento o se presenta una perdita.
9. Non forzare il cavo di collegamento elettrico. Non utilizzare mai il cavo elettrico per sollevare, trasportare o scollegare l'apparecchio.
10. Assicurarsi che il cavo elettrico non rimanga intrappolato o aggrovigliato.
11. Controllare lo stato del cavo elettrico. Cavi danneggiati o annodati aumentano il rischio di scosse elettriche.
12. Non toccare la spina con le mani bagnate.
13. Se il cavo di alimentazione è danneggiato, deve essere sostituito dal produttore, da un suo centro di assistenza o da personale qualificato per evitare rischi.

Uso e cura:

1. Srotolare completamente il cavo di alimentazione dell'apparecchio prima di ogni utilizzo.
2. Non capovolgere l'apparecchio mentre è in uso o collegato alla rete elettrica.
3. Scollegare l'apparecchio dalla rete elettrica quando non è in uso e prima di intraprendere qualsiasi operazione di pulizia.
4. Questo apparecchio è solo per uso domestico, non professionale o industriale.
5. Questo apparecchio non è un giocattolo. I bambini devono essere sorvegliati per assicurarsi che non giochino con l'apparecchio.
6. Questo apparecchio è destinato all'uso da parte di adulti. Assicurarsi che questo prodotto non sia utilizzato da disabili, bambini o persone non abituate al suo utilizzo.

7. Questo apparecchio deve essere conservato fuori dalla portata dei bambini e/o dei disabili.
8. Non conservare l'apparecchio in posizione verticale.
9. Conservare l'apparecchio in un luogo asciutto, privo di polvere e al riparo dalla luce diretta del sole.
10. Non lasciare mai l'apparecchio incustodito durante l'uso.
11. Qualsiasi uso improprio o mancato rispetto delle istruzioni per l'uso rende nulla la garanzia e la responsabilità del produttore.

DESCRIZIONE

1. Coperchio di protezione
2. Cono arancia
3. Cono limone
4. Filtro
5. Albero di trasmissione
6. Brocca
7. Base motore

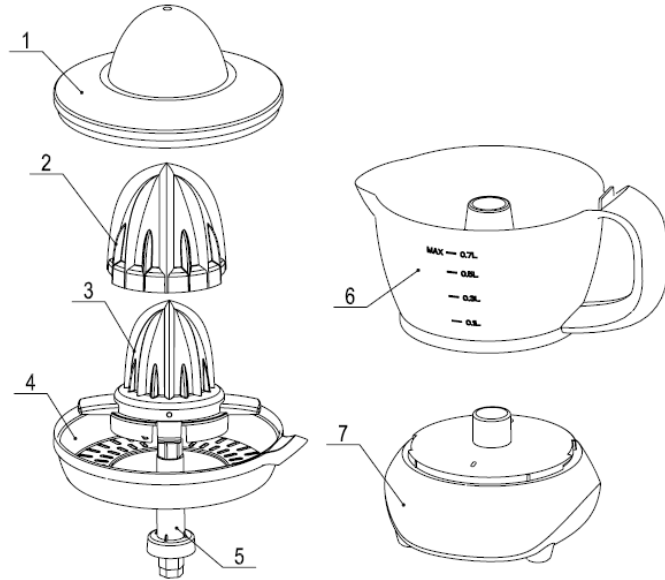

CARATTERISTICHE TECNICHE

Potenza: 25W
 Alimentazione: 220-240V~50/60Hz
 Capacità: 700ml

Consigli di sicurezza e precauzioni

- Leggere attentamente queste istruzioni prima di accendere l'apparecchio e conservarle per consultazioni future. La mancata osservanza di queste istruzioni potrebbe causare incidenti.
- Pulire tutte le parti del prodotto che verranno a contatto con gli alimenti, come indicato nella sezione pulizia prima dell'uso.

Istruzioni per l'uso

1. Srotolare completamente il cavo prima di collegarlo.
2. Collegare l'apparecchio alla rete elettrica.
3. Tagliare a metà l'agrume/i da spremere.
4. Accendere l'apparecchio spingendo verso il basso il pezzo di agrume, una volta posizionato sul cono di spremitura.
5. Per arrestare l'apparecchio è sufficiente smettere di esercitare pressione sul cono.
6. Rimuovere sia il cono che il filtro per svuotare la caraffa.
7. Versare il succo dalla brocca e nei bicchieri per servire direttamente.
8. Se si lavora una grande quantità di frutta, è necessario pulire periodicamente il filtro e rimuovere i resti della polpa.

Pulizia

- Scollegare l'apparecchio dalla rete elettrica e lasciarlo raffreddare prima di iniziare qualsiasi operazione di pulizia.
- Ad eccezione dell'unità di alimentazione e del collegamento alla rete, tutte le parti possono essere pulite con detersivo e acqua o con detersivo per piatti. Risciacquare abbondantemente per rimuovere ogni traccia di detersivo.
- Pulire l'attrezzatura con un panno umido con qualche goccia di detersivo per piatti e poi asciugare.
- Non utilizzare solventi o prodotti a pH acido o basico come candeggina o prodotti abrasivi per la pulizia dell'apparecchio.
- Non immergere l'apparecchio in acqua o altri liquidi, né metterlo sotto un rubinetto aperto.
- Si consiglia di pulire regolarmente l'apparecchio e rimuovere eventuali residui di cibo.
- Le seguenti parti possono essere lavate in lavastoviglie: coperchio protettivo, cono, filtro, caraffa.

GARANZIA

Questo apparecchio è garantito per un periodo di 24 mesi contro eventuali difetti di fabbricazione. La garanzia copre il normale funzionamento del prodotto e non include difetti causati da usura, impropria manutenzione, manomissioni dell'utensile da parte di persone non specializzate, uso improprio, uso di accessori non idonei, sovraccarico della macchina, ecc. La garanzia sarà effettiva se la data di acquisto verrà comprovata da fattura, bolla di consegna o scontrino fiscale come pezza giustificativa.

Informazione sullo smaltimento delle apparecchiature elettriche ed elettroniche obsolete.

Questo simbolo sui prodotti e/o sulla documentazione di accompagnamento significa che i prodotti elettrici ed elettronici usati non devono essere mescolati con i rifiuti domestici generici. Per un corretto trattamento, recupero e riciclaggio, portare questi prodotti ai punti di raccolta designati, dove verranno accettati gratuitamente. Uno smaltimento corretto di questo prodotto contribuirà a far risparmiare preziose risorse ed evitare potenziali effetti negativi sulla salute umana e sull'ambiente, che potrebbero derivare, altrimenti, da uno smaltimento errato. Per ulteriori dettagli contattare la propria autorità locale o il punto di raccolta più vicino.

ESPAÑOL

SOLO PER USO DOMESTICO

¡Importante! Lea detenidamente antes de su uso y guarde este manual para futuras consultas

INSTRUCCIONES IMPORTANTES PARA LA SEGURIDAD**Seguridad eléctrica**

1. El aparato podrá ser utilizado por niños de 8 años o más y por personas con capacidades físicas, sensoriales o mentales reducidas o que carezcan de experiencia y conocimientos si están supervisados o instruidos sobre el uso seguro del aparato y comprenden los peligros que conlleva.
2. Los niños no deben jugar con el aparato. La limpieza y el mantenimiento por parte del usuario no deben ser realizados por niños sin supervisión.
3. Los niños menores de 3 años deben mantenerse alejados a menos que sean supervisados continuamente.
4. Los niños de entre 3 años y menores de 8 años solo apagarán el aparato si se ha colocado o instalado en su posición normal de funcionamiento previsto y si han sido supervisados o instruidos sobre el uso del aparato en un lugar seguro y comprenden los peligros que conlleva. Los niños entre 3 años y menores de 8 años no necesitan conectar, ajustar y limpiar el aparato ni realizar mantenimiento
5. Asegúrese de que la tensión indicada en la etiqueta de datos coincide con la tensión de red antes de conectar el aparato.
6. El enchufe del aparato debe estar correctamente enchufado a la toma de corriente. No altere el enchufe. No utilice el adaptador de enchufe.
7. No utilice ni guarde el aparato al aire libre.
8. No utilice el aparato si ha caído al suelo, muestra signos visibles de daños o fugas.
9. Do no forzar el cable de conexión eléctrica. Nunca utilice el cable eléctrico para levantar, transportar o desconectar el aparato.
10. Asegúrese de que el cable eléctrico no quede atrapado o enredado.
11. Compruebe el estado del cable eléctrico. Los cables dañados o anudados aumentan el riesgo de descarga eléctrica.
12. No toque el enchufe con las manos mojadas.
13. Si el cable de alimentación está dañado, debe ser reemplazado por el fabricante, su centro de servicio o personal calificado para evitar riesgos.

Uso y cuidado:

1. Desenrolle completamente el cable de alimentación del aparato antes de cada uso.
2. No voltee el aparato boca abajo mientras está en uso o enchufado.
3. Desconecte el aparato de la red eléctrica cuando no esté en uso y antes de realizar cualquier operación de limpieza.
4. Este aparato es solo para uso doméstico, no profesional o industrial.
5. Este aparato no es un juguete. Los niños deben ser supervisados para asegurarse de que no jueguen con el dispositivo.
6. Este aparato está destinado a ser utilizado por adultos. Asegúrese de que este producto no sea utilizado por personas discapacitadas, niños o personas no acostumbradas a su uso.
7. Este aparato debe guardarse fuera del alcance de los niños y/o de las personas discapacitadas.

8. No guarde el aparato en posición vertical.
9. Guarde el aparato en un lugar seco y libre de polvo, lejos de la luz solar directa.
10. Nunca deje el aparato desatendido durante el uso.
11. Cualquier mal uso o incumplimiento de las instrucciones de uso anula la garantía y responsabilidad del fabricante.

DESCRIPCIÓN

1. Cubierta protectora
2. Cono naranja
3. Cono de limón
4. Filtro
5. Eje de transmisión
6. Jarra
7. Base del motor

CARACTERÍSTICAS TÉCNICAS

Potencia: 25W

Fuente de alimentación: 220-240V ~ 50 / 60Hz

Capacidad: 700ml

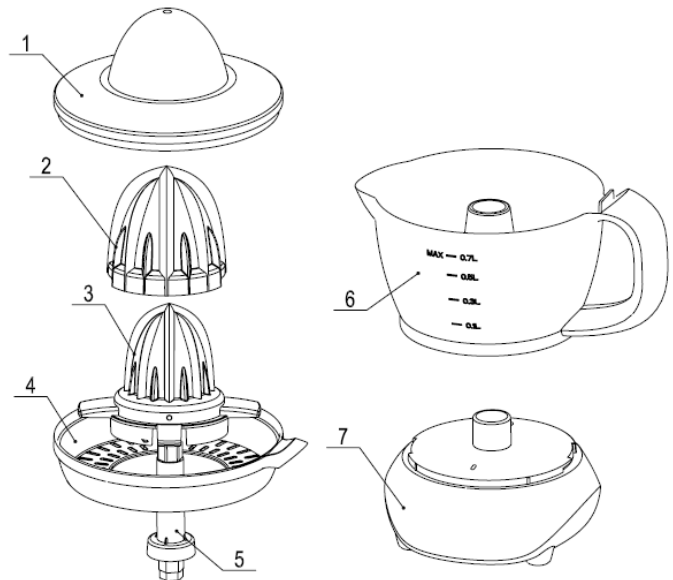

Consejos y precauciones de seguridad

- Lea atentamente estas instrucciones antes de encender el aparato y guárdelas para futuras consultas. El incumplimiento de estas instrucciones puede provocar accidentes.
- Limpie todas las partes del producto que entren en contacto con los alimentos, como se indica en la sección de limpieza antes de su uso.

Instrucciones de uso

1. Desenrolle el cable completamente antes de conectarlo.
2. Conecte el aparato a la red eléctrica.
3. Reducir a la mitad el/los cítrico(s) a exprimir.
4. Encienda el aparato empujando hacia abajo el trozo de cítrico, una vez colocado en el cono de expresión.
5. Para detener el dispositivo, simplemente deje de ejercer presión sobre el cono.
6. Retire tanto el cono como el filtro para vaciar la jarra.
7. Vierta el jugo de la jarra y en los vasos para servir directamente.
8. Si procesa una gran cantidad de fruta, debe limpiar periódicamente el filtro y eliminar los restos de la pulpa.

Limpieza

- Desconecte el aparato de la red eléctrica y déjelo enfriar antes de iniciar cualquier operación de limpieza.
- Con la excepción de la unidad de suministro y la conexión a la red eléctrica, todas las piezas se pueden limpiar con detergente y agua o líquido para lavar platos. Enjuague bien para eliminar todos los restos de detergente.
- Limpie el equipo con un paño húmedo con unas gotas de detergente lavavajillas y luego séquelo.
- No utilizar disolventes o productos con pH ácido o básico como lejía o productos abrasivos para la limpieza del aparato.
- No sumerja el aparato en agua u otros líquidos, ni lo ponga bajo un grifo abierto.
- Es aconsejable limpiar el aparato regularmente y eliminar cualquier residuo de alimento.
- Las siguientes partes se pueden lavar en el lavavajillas: cubierta protectora, cono, filtro, jarra.

GARANTÍA

Este aparato está garantizado por un periodo de 24 meses contra eventuales defectos de fabricación. La garantía cubre el normal funcionamiento del producto y no incluye defectos causados por el uso impropio del mismo, falta de mantenimiento por parte de personas no especializadas, tampoco cubre el uso impropio de accesorios no idóneos etc.

Información sobre la eliminación para los usuarios de equipos eléctricos y electrónicos usados.

La aparición de este símbolo en un producto y/o en la documentación adjunta indica que los productos eléctricos y electrónicos usados no deben mezclarse con la basura doméstica general. Para que estos productos se sometan a un proceso adecuado de tratamiento, recuperación y reciclaje, lívelos a los puntos de recogida designados,

donde los admitiran sin coste alguno. Si desecha el producto correctamente, estará contribuyendo a preservar valiosos recursos y a evitar cualquier posible efecto negativo en la salud de las personas y en el medio ambiente que pudiera producirse debido al tratamiento inadecuado de desechos. Pongase en contacto con su autoridad local para que le informen detalladamente sobre el punto de recogida más cercano.

CONTENUTO DELLA DICHIARAZIONE DI CONFORMITÀ CE

FERRITALIA Soc. Coop., distributrice per l'Europa dei prodotti MAURER, dichiara che lo spremiagrumi (cod. 81943), descritto in questo manuale è conforme alle direttive europee 2011/65/EU + (EU) 2015/863, 2014/30/EU, 2014/35/EU, 1935/2004/EU.

CONTENIDO DEL LA DECLARACIÓN DE CONFORMIDAD CE

FERRITALIA Soc. Coop., distribuidor para Europa de los productos MAURER, declara que el exprimidor eléctrico de cítricos (cod. 81943) conforme indicado en este manual, esta de acuerdo con las Directivas Europeas 2011/65/EU + (EU) 2015/863, 2014/30/EU, 2014/35/EU, 1935/2004/EU.

DISTRIBUDOR PARA ESPAÑA: A FORGED TOOL S.A. - Avda. Andalucía s/n - 18015 Granada - SPAIN

Responsabile tecnico / Technical manager / Director tecnico: Paolo Lain

V0323

FERRITALIA Società Cooperativa. - Via Longhin, 71 - 35129 Padova – ITALY



www.ferritalia.it